

# UNIDAD 1

## Matemáticas

AA

Nombre y apellidos: .....

Curso: ..... Fecha: .....

- 1 Escribe los números que están formados por:
  - a) Ocho centenas y seis unidades → .....
  - b) Seis millares y cuatro unidades → .....
  - c) Cinco decenas de millar, siete decenas y nueve unidades → .....
  - d) Setenta unidades de millar, cinco centenas y cinco unidades → .....
  
- 2 ¿Cuántas centenas hay en estos números?
  - a) En el número 5 371, hay 53 centenas.
  - b) En el número 7 267, hay .....
  - c) En el número 55 555, hay .....
  
- 3 Escribe todos los números de cuatro cifras que terminen en 865.  
.....  
.....
  
- 4 La suma de las cuatro cifras de un número es 15. ¿Cuál es ese número si la cifra de los millares es 4, la de las decenas es un 8 y la cifra de las unidades es una unidad menor que la cifra de las centenas?  
.....
  
- 5 Contesta.
  - a) ¿Qué número es una unidad menor que 10 000? .....
  - b) ¿Y una decena menor? .....
  - c) ¿Y una centena menor? .....
  - d) ¿Y un millar mayor? .....

# UNIDAD 1

## Matemáticas

AA

Nombre y apellidos: .....

Curso: ..... Fecha: .....

- 6 Escribe, con cifras y con letras, los números menores que 1 000 y mayores que 600 que tienen sus tres cifras iguales.

..... → .....

..... → .....

..... → .....

..... → .....

- 7 ¿Cuántas unidades le faltan a cada uno de estos números para formar una decena de millar?

9 900 → Le faltan ..... unidades.

9 999 → Le falta ..... unidad.

9 990 → Le faltan ..... unidades.

9 850 → Le faltan ..... unidades.

- 8 Escribe el número mayor y el número menor que puedas formar con estas cifras:

5 3 8 6 2

.....

.....

- 9 El pueblo de Almudena tiene 1 490 habitantes y el de Mario tiene 925. Aproximadamente, ¿cuántos habitantes más tiene el pueblo de Mario?

.....

- 10 Escribe el número ordinal anterior y el número ordinal posterior al cuadragésimo.

.....

.....

# UNIDAD 2

## Matemáticas

AA

Nombre y apellidos: .....

Curso: ..... Fecha: .....

1 Realiza estas operaciones:

a)  $4\,375 + 10\,276 + 842$

b)  $92\,500 + 725 + 6\,480$

c)  $10\,000 - 4\,826$

d)  $7\,518 - 5\,000$

2 Calcula estas sumas de dos formas distintas:

a)  $85 + 15 + 55$   .....

b)  $70 + 20 + 80$   .....

c)  $110 + 40 + 28$   .....

3 Comprueba mediante una suma si estas restas están bien hechas:

a)  $2\,400 - 746 = 1\,654$

b)  $8\,210 - 5\,475 = 2\,735$

c)  $15\,486 - 12\,398 = 3\,880$

# UNIDAD 2

## Matemáticas

AA

Nombre y apellidos: .....

Curso: ..... Fecha: .....

4 Escribe los signos + o -. Fíjate en el ejemplo:

$$18 \ominus 17 \oplus 3 = 4$$

a)  $19 \bigcirc 14 \bigcirc 6 = 11$

c)  $20 \bigcirc 6 \bigcirc 10 = 4$

e)  $7 \bigcirc 8 \bigcirc 12 = 3$

b)  $23 \bigcirc 11 \bigcirc 5 = 7$

d)  $16 \bigcirc 8 \bigcirc 2 = 10$

f)  $6 \bigcirc 5 \bigcirc 2 = 9$

5 Si en una resta el minuendo es 7 024, y la diferencia, 3 849, ¿cuál es el sustraendo?

.....

6 María tiene en una caja 304 postales y 210 en otra. Cristina tiene 210 postales en una caja y 304 en otra. ¿Cuántas postales tiene María? ¿Y Cristina?

.....

.....

7 Para pagar unas zapatillas de 52 euros y una camiseta de 39 euros, entregué un billete de 100 euros. ¿Cuánto me devolvieron?

.....

# UNIDAD 3

## Matemáticas

AA

Nombre y apellidos: .....

Curso: ..... Fecha: .....

- 1 Amaya lleva en su monedero cinco monedas de las que solo dos son iguales. En total lleva 2 euros. Dibuja las monedas que lleva Amaya.



- 2 Calcula.
- a) ¿Cuántas monedas de 2 cent. te dan por una de 50 cent.? .....
- b) ¿Cuántas monedas de 2 cent. necesitas para juntar 1 € 20 cent.? .....
- c) ¿Cuántas monedas de 2 cent. necesitas para juntar 2 € 50 cent.? .....

- 3 Expresa cada cantidad en las diferentes formas posibles.

Tres euros y cuarenta y seis céntimos	3 € 46 cent.	3,46 €
Dos euros y noventa céntimos		
Cinco euros y treinta y nueve céntimos		
Cuatro euros y noventa céntimos		

- 4 Realiza.
- a)  $3 € + 2 € 10 \text{ cent.} + 4 € 35 \text{ cent.}$                       b)  $3 € 40 \text{ cent.} + 90 \text{ cent.} + 1 € 35 \text{ cent.}$

# UNIDAD 3

## Matemáticas

AA

Nombre y apellidos: .....

Curso: ..... Fecha: .....

5 Calcula.

a)  $8,30 \text{ €} - 4,85 \text{ €}$

b)  $5 \text{ €} - 1,75 \text{ €}$

6 Un cuaderno cuesta  $1 \text{ €} 60 \text{ cent.}$  ¿Cuánto cuestan dos cuadernos?

.....

7 Alberto quiere comprar una bolsa de canicas que cuesta  $5 \text{ €} 40 \text{ cent.}$  y solo tiene  $1 \text{ €} 70 \text{ cent.}$  ¿Cuánto le falta?

.....

8 Luisa sale de casa con 2 euros y compra una bolsa de pipas que cuesta 60 céntimos. ¿Cuánto dinero le queda?

.....

# UNIDAD 4

## Matemáticas

**AA**

Nombre y apellidos: .....

Curso: ..... Fecha: .....

1 Expresa estas multiplicaciones como sumas de sumandos iguales:

a)  $5 \times 6 = \dots + \dots + \dots + \dots + \dots + \dots = \dots$

b)  $7 \times 4 = \dots$

c)  $9 \times 5 = \dots$

d)  $8 \times 3 = \dots$

2 Escribe dos multiplicaciones distintas para calcular el número de caramelos.

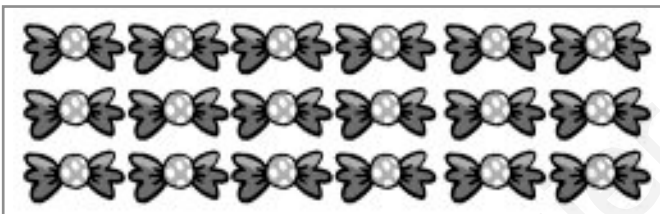

.....  
 .....

3 Tacha los números de la tabla del 5 y rodea los de la tabla del 10.

6	7	10	11	15
17	20	22	31	34
35	37	40	41	45
51	55	56	60	64
70	71	85	87	90

¿Qué números han quedado rodeados y tachados?

.....

¿Por qué?

.....

.....

4 Haz 10 veces mayor cada uno de los números siguientes:

a)  $5 \rightarrow \dots$

d)  $3 \rightarrow \dots$

b)  $7 \rightarrow \dots$

e)  $4 \rightarrow \dots$

c)  $8 \rightarrow \dots$

f)  $9 \rightarrow \dots$

¿Cómo lo has hecho? .....

# UNIDAD 4

## Matemáticas

**AA**

Nombre y apellidos: .....

Curso: ..... Fecha: .....

5 Observa la tabla.

1	2	3	4	5	6	7	8	9	10
11	12	13	14	15	16	17	18	19	20
21	22	23	24	25	26	27	28	29	30
31	32	33	34	35	36	37	38	39	40

• Tacha todos los números de la tabla del 2.

• ¿Qué tienen en común? .....

• Rodea los números de la tabla del 8.

¿Qué observas? .....

¿Por qué? .....

.....

6 Estos números se han escapado de una tabla. ¿A qué tablas pertenecen?

18	30	24	96	48
----	----	----	----	----

.....

7 Continúa las series.

a) 54 - 48 - 42 - 36 - ..... - ..... - ..... - .....

b) 81 - 72 - 63 - ..... - ..... - ..... - .....

8 Completa.

×	2		4			7		9
7	14	21		35	42		56	



# UNIDAD 5

## Matemáticas

AA

Nombre y apellidos: .....

Curso: ..... Fecha: .....

1 Realiza estas multiplicaciones de tres números:

a)  $5 \times 6 \times 4 = \dots\dots\dots$

c)  $2 \times 9 \times 5 = \dots\dots\dots$

b)  $7 \times 4 \times 3 = \dots\dots\dots$

d)  $6 \times 8 \times 3 = \dots\dots\dots$

2 Luisa tiene tres estuches con cinco lápices en cada estuche y Sofía tiene cinco estuches con tres lápices en cada uno. ¿Cuál de las dos tiene más lápices? ¿Por qué?

.....  
.....

3 Responde.

a) Si a un número le añadimos tres ceros, ¿por qué número lo hemos multiplicado? .....

b) ¿Cuántas veces debemos aumentar 5 unidades para que valgan 5 centenas? .....

c) Si tienes ocho billetes de cien euros, ¿cuántos euros tienes? .....

d) ¿Cuántas unidades hay en seis millares? .....

4 Completa.

a)  $7 \times \dots\dots\dots = 7\,000$

d)  $\dots \times 10 = 90$

g)  $7 \times \dots\dots\dots = 700$

b)  $\dots \times 100 = 500$

e)  $6 \times \dots\dots\dots = 6\,000$

h)  $\dots \times 1\,000 = 9\,000$

c)  $6 \times \dots\dots\dots = 600$

f)  $\dots \times 100 = 800$

i)  $4 \times 10 = \dots\dots\dots$

5 Calcula.

a)  $30 \times 50 = \dots\dots\dots$

d)  $30 \times 300 = \dots\dots\dots$

b)  $50 \times 100 = \dots\dots\dots$

e)  $6 \times 4\,000 = \dots\dots\dots$

c)  $60 \times 20 = \dots\dots\dots$

f)  $80 \times 60 = \dots\dots\dots$

# UNIDAD 5

## Matemáticas

AA

Nombre y apellidos: .....

Curso: ..... Fecha: .....

6 Completa las cifras que faltan.

$$\begin{array}{r} 2 \square 1 \\ \times 3 \\ \hline 693 \end{array}$$

$$\begin{array}{r} \square 2 \square \\ \times 2 \\ \hline 8 \square 6 \end{array}$$

$$\begin{array}{r} 1 \square 3 \\ \times \square \\ \hline \square 69 \end{array}$$

$$\begin{array}{r} \square 1 \square \\ \times 4 \\ \hline 8 \square 4 \end{array}$$

7 Calcula.

a)  $301 \times 3$

b)  $232 \times 2$

c)  $311 \times 4$

d)  $613 \times 3$

8 ¿De cuántas fotos se compone un álbum de fotos si cada página tiene 5 fotos y el álbum tiene 125 páginas?

.....

9 Un tren AVE alcanza una velocidad de 195 km/h. ¿Qué distancia recorre en cuatro horas de viaje a esa velocidad?

.....

10 Para conseguir un vaso de zumo se necesitan tres naranjas. Con cuatro vasos de zumo llenamos una jarra. ¿Cuántas naranjas necesitamos para conseguir cinco jarras de zumo?

.....

# UNIDAD 6

## Matemáticas

AA

Nombre y apellidos: .....

Curso: ..... Fecha: .....

- 1 Lucía y sus tres amigas se han repartido una caja que contiene 24 bombones, cogiendo cada una de uno en uno. Cada una ha cogido 6 veces. Expresa el reparto como una división. ¿Cuál es el divisor? ¿Y el cociente?

.....

- 2 Rubén apila 18 neumáticos de coches en montones de igual número de ruedas en cada montón. ¿Cuántos montones distintos puede hacer si debe haber dos ruedas como mínimo en cada montón?

.....  
.....  
.....

- 3 ¿Qué debe ocurrir para que una división sea exacta?

.....

- 4 Expresa cada división en forma de multiplicación.

a)  $63 : 9 = 7 \rightarrow$  .....

c)  $42 : 7 = 6 \rightarrow$  .....

b)  $48 : 6 = 8 \rightarrow$  .....

d)  $30 : 5 = 6 \rightarrow$  .....

- 5 El cociente de una división es 14 y el divisor es 7. ¿Cuál es el dividendo si la división es exacta?

.....

# UNIDAD 6

## Matemáticas

**AA**

Nombre y apellidos: .....

Curso: ..... Fecha: .....

6 Contesta.

En una división inexacta, el divisor es 5.

¿Podemos obtener de resto 6? ..... ¿Por qué? .....

.....

¿Cuál es el mayor valor que podemos obtener como resto en esa división? .....

.....

7 Realiza estas divisiones y haz la prueba:

4 4 6 3   4	PRUEBA

6 3 2 5   6	PRUEBA

8 Tres hermanos han ahorrado, respectivamente, 236 € el primero, 197 € el segundo y 224 € el tercero. Deciden juntar todo el dinero y repartirlo entre los tres a partes iguales. ¿Cuánto le corresponde a cada uno?

.....

# UNIDAD 7

## Matemáticas

AA

Nombre y apellidos: .....

Curso: ..... Fecha: .....

1 Escribe las siguientes fracciones.

Un décimo  $\longrightarrow$

Tres décimos  $\longrightarrow$

Un doceavo  $\longrightarrow$

Cinco doceavos  $\longrightarrow$

2 Escribe cómo se leen estas fracciones:

$\frac{3}{8}$   $\longrightarrow$  .....

$\frac{8}{8}$   $\longrightarrow$  .....

$\frac{4}{10}$   $\longrightarrow$  .....

$\frac{7}{10}$   $\longrightarrow$  .....

$\frac{2}{12}$   $\longrightarrow$  .....

$\frac{10}{12}$   $\longrightarrow$  .....

3 Escribe la fracción que se ha coloreado en cada rectángulo.

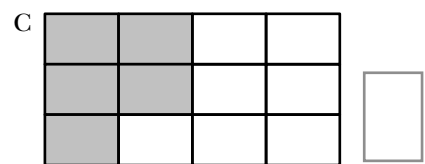
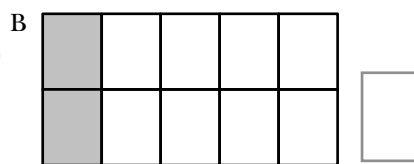
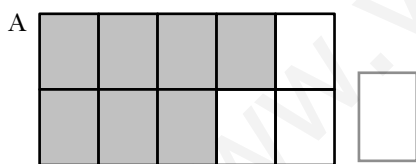

4 Contesta.

a) ¿Qué fracción de hora son 30 minutos?

b) ¿Qué fracción de hora son 15 minutos?

c) ¿Qué fracción de hora son 5 minutos?

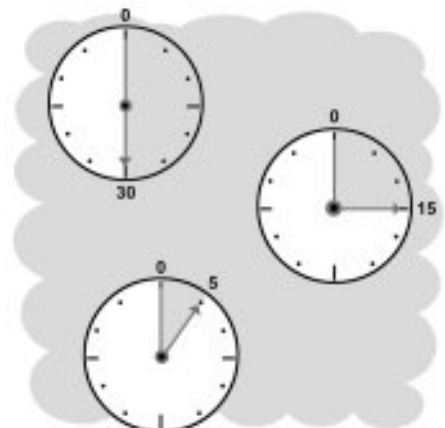

# UNIDAD 7

## Matemáticas

**AA**

Nombre y apellidos: .....

Curso: ..... Fecha: .....

- 5 Colorea en este gráfico la fracción  $\frac{5}{4}$ :

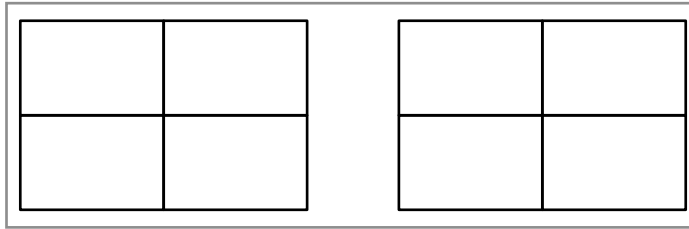

- 6 Escribe una fracción que exprese la parte de círculo que se ha coloreado en el gráfico.

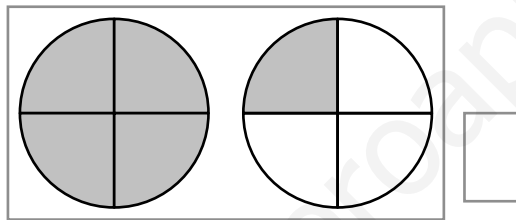

- 7 Observa el gráfico y completa.

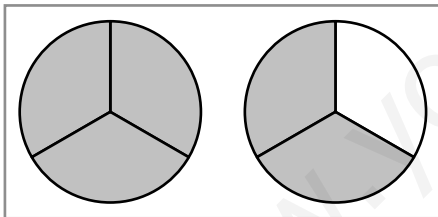

$\frac{5}{3}$  de tarta es lo mismo que  
1 tarta completa más  de tarta.

- 8 Calcula.

a) La cuarta parte de 40 → .....

b) La quinta parte de 40 → .....

- 9 Observa la ilustración y contesta.



a) ¿Qué fracción de pizza ha comprado Ana?

b) Si la pizza entera cuesta 10 €, ¿cuánto ha pagado Ana por su porción? .....

# UNIDAD 8

## Matemáticas

AA

Nombre y apellidos: .....

Curso: ..... Fecha: .....

1 Expresa en centímetros.

a)  $3\text{ m } 7\text{ cm} = \dots\dots\dots$

c)  $5\text{ m } 70\text{ cm} = \dots\dots\dots$

b)  $2\text{ m } 56\text{ cm} = \dots\dots\dots$

d)  $6\text{ m } 5\text{ cm} = \dots\dots\dots$

2 Expresa en metros.

a)  $2\text{ km } 240\text{ m} = \dots\dots\dots$

c)  $3\text{ km } 90\text{ m} = \dots\dots\dots$

b)  $1\text{ km } 5\text{ m} = \dots\dots\dots$

d)  $4\text{ km } 600\text{ m} = \dots\dots\dots$

3 La altura de una habitación es de dos metros y medio. ¿Cuántos decímetros son?



.....

4 Con una cinta de seis metros de longitud, ¿cuántos lazos de dos decímetros se pueden hacer?

.....

5 Adela mide un metro y siete decímetros. ¿Cuántos centímetros mide?

.....

# UNIDAD 8

## Matemáticas

AA

Nombre y apellidos: .....

Curso: ..... Fecha: .....

6 Completa.

m	km y m
	1 km 880 m
	5 km 40 m
2 007 m	

cm	m y cm
170 cm	
	1 m 2 cm
	2 m 20 cm

7 Javier ha recorrido 1 750 metros, y Fernando, 1 kilómetro y 800 metros. ¿Cuánto le falta a cada uno para recorrer dos kilómetros?

.....  
.....

8 Juan mide 1 metro y 68 centímetros. Si se sube a este taburete, ¿qué altura alcanzará?

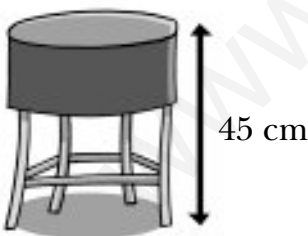

.....

9 En la carrera de un maratón hay que recorrer 42 kilómetros 250 metros. Carlos recorrió en la primera hora 13 km, y en la segunda, 14 km. ¿Cuánto le falta para llegar a la meta?

.....



# UNIDAD 9

## Matemáticas

AA

Nombre y apellidos: .....

Curso: ..... Fecha: .....

- 1 Con una jarra lleno 3 tazas rojas y con otra jarra igual lleno 4 tazas azules. ¿Cuál de las dos tazas tiene mayor capacidad?

.....

- 2 ¿Cuántos envases de tres cuartos de litro se pueden llenar con seis litros de agua?

.....

- 3 Un vaso tiene una capacidad de la mitad de un cuarto de litro. ¿Cuántos vasos como este puedes llenar con una botella de tres litros?

.....

- 4 Almudena compra una botella de litro y medio de agua; Paula compra cinco botellas de medio litro de agua, y Cristina compra ocho botellas de un cuarto de litro de agua. ¿Qué cantidad de agua compran entre las tres?

.....

- 5 Ordena de mayor a menor estas capacidades:

Litro y medio

Dos litros

Medio litro

Tres cuartos de litro

.....

# UNIDAD 9

## Matemáticas

AA

Nombre y apellidos: .....

Curso: ..... Fecha: .....

- 6 Dos manzanas pesan lo mismo que cinco mandarinas. ¿Cuántas mandarinas pesan lo mismo que seis manzanas?

.....

- 7 ¿Cuánto pesan en total los tres paquetes?



cuatro kilos y cuarto



dos kilos y medio



un kilo y cuarto

.....

- 8 ¿Cuántas bolsas de tres cuartos de kilo se pueden hacer con tres kilos de garbanzos?

.....

- 9 Una lata de melocotón pesa un kilo y cuarto y una lata de tomate pesa medio kilo menos. ¿Cuánto pesan las dos latas juntas?

.....

# UNIDAD 10

## Matemáticas

AA

Nombre y apellidos: .....

Curso: ..... Fecha: .....

- 1 Si febrero de este año tuvo 29 días, ¿qué clase de año ha sido este?

.....

- 2 En la entrada del ayuntamiento del pueblo de Rubén pone una placa con la siguiente inscripción:

ESTE EDIFICIO SE INAUGURÓ EL 24/03/1988

¿Qué día, qué mes y qué año se inauguró? .....

.....

- 3 Paula se levantó a las siete y media de la mañana y se acostó a las diez y cuarto de la noche. ¿Cuántas horas permaneció levantada?

.....

- 4 Un autobús sale de su punto de partida a las veintidós horas y llega a su destino a las cuatro de la mañana del día siguiente. ¿Cuántas horas duró el viaje?

.....

- 5 Un reloj señala las ocho y veinte. ¿Qué tiempo falta para las diez? Exprésalo en horas y en minutos.

.....

# UNIDAD 10

## Matemáticas

**AA**

Nombre y apellidos: .....

Curso: ..... Fecha: .....

- 6 Escribe en el reloj de agujas la hora que señala el reloj digital que tiene al lado:



- 7 Escribe en formato 12 horas las horas que señalan estos relojes:



.....

.....

.....

- 8 ¿Qué hora marcaba cada reloj hace tres cuartos de hora?

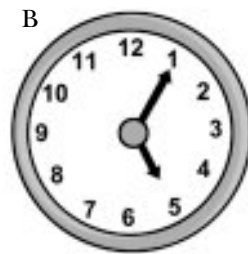
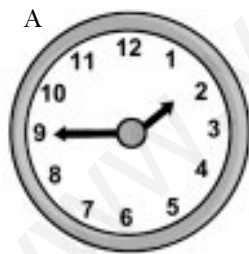

.....

.....

- 9 ¿Cuántas horas y minutos de diferencia hay entre lo que señala un reloj y lo que señala otro?

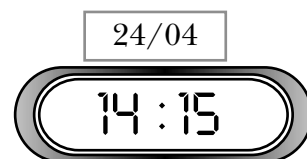
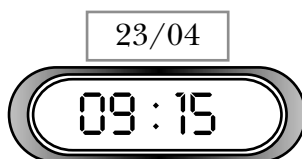

.....

# UNIDAD 11

## Matemáticas

AA

Nombre y apellidos: .....

Curso: ..... Fecha: .....

- 1 Escribe una frase para cada una de estas imágenes, nombrando el tipo de línea que aparece. Por ejemplo:

La vela del barco es una línea mixta.



.....

.....

.....

.....

.....

- 2 Dibuja.

Dos rectas paralelas a la recta **a**.



¿Cómo son entre sí las dos rectas que has dibujado?

.....

Dos rectas perpendiculares a la recta **r**.

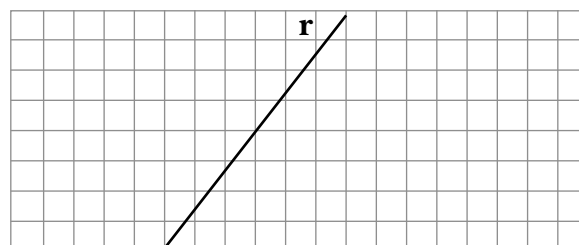

¿Cómo son entre sí las dos rectas que has dibujado?

.....

# UNIDAD 11

## Matemáticas

**AA**

Nombre y apellidos: .....

Curso: ..... Fecha: .....

3 ¿Cuál de estos ángulos es mayor?

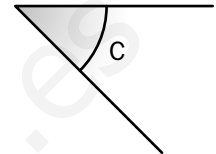
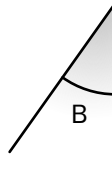
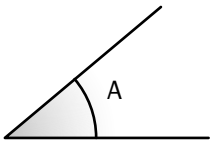

.....

4 Señala los ángulos que forman estas rectas y colorea:

- De rojo, los ángulos rectos.
- De azul, los ángulos agudos.
- De verde, los ángulos obtusos.



5 Dibuja.

Un ángulo obtuso que sea menor que dos rectos.

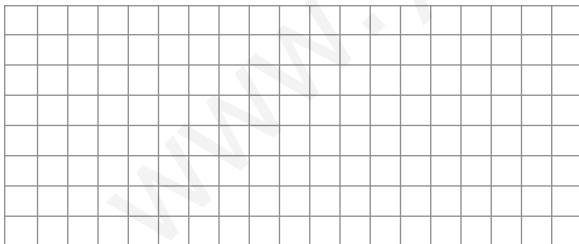

Un ángulo obtuso que sea mayor que dos rectos.

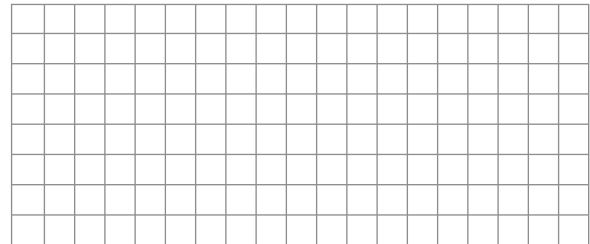

6 Completa.

- Un giro de un ángulo recto es un giro de un ..... de vuelta.
- Un giro de ..... vuelta equivale a un giro de dos ángulos rectos.

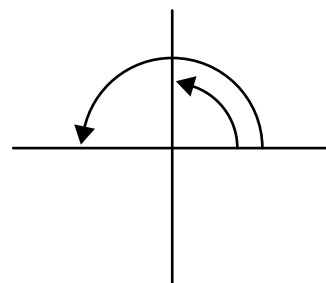

# UNIDAD 12

## Matemáticas

AA

Nombre y apellidos: .....

Curso: ..... Fecha: .....

1 Rodea los prismas.

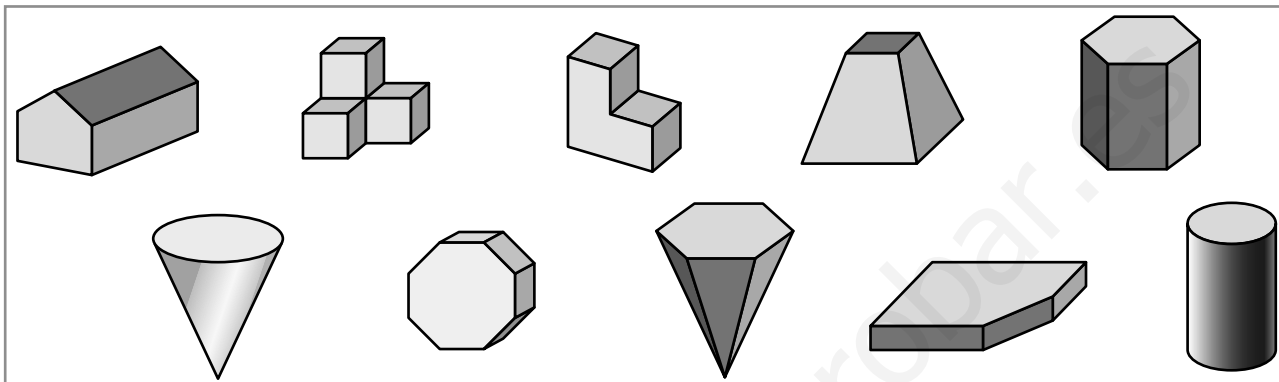

2 Dibuja las huellas que dejaría este cuerpo al apoyarlo sobre una superficie de plastilina:



3 Escribe junto a cada recortable la letra de la figura que le corresponde y colorea, además, del mismo color cada figura y su recortable.

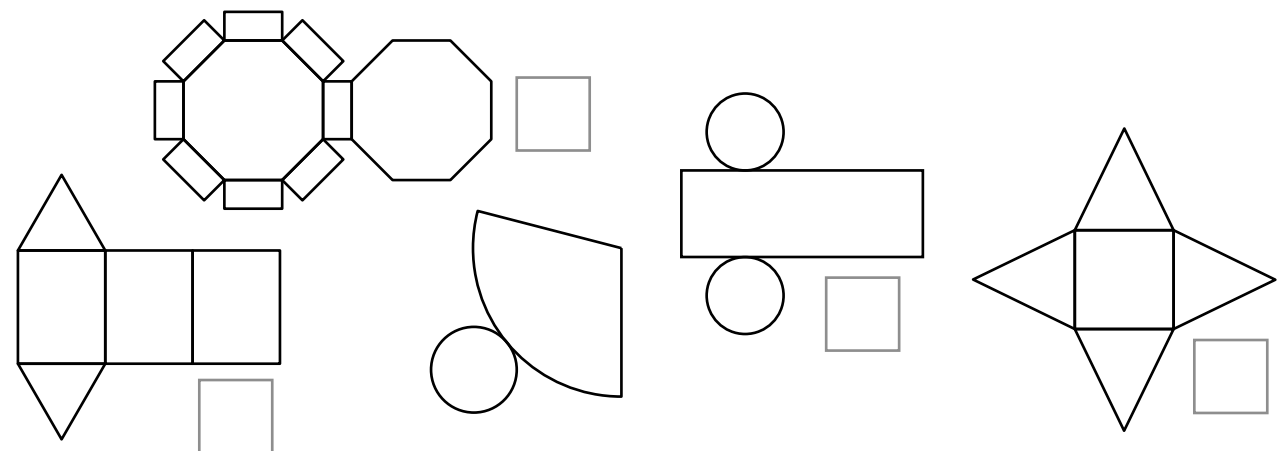
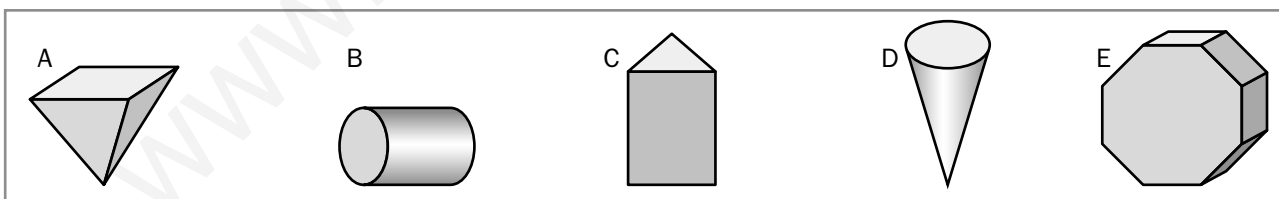

# UNIDAD 12

## Matemáticas

**AA**

Nombre y apellidos: .....

Curso: ..... Fecha: .....

4 Describe los parecidos y las diferencias.

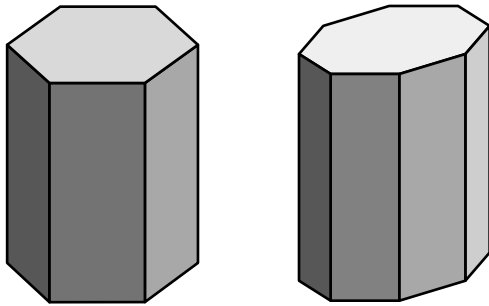

Parecidos: .....

.....  
 .....

Diferencias: .....

.....  
 .....

5 Cuenta y completa.

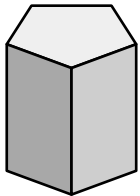

CARAS	
ARISTAS	
VÉRTICES	

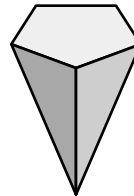

CARAS	
ARISTAS	
VÉRTICES	

6 Nombra las caras de cada figura igual que se hace en el ejemplo.

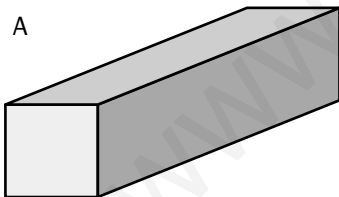

2 cuadrados

4 rectángulos

.....

.....

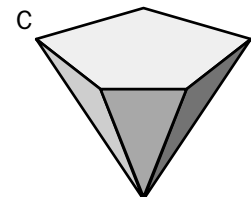
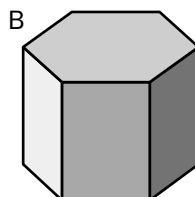

.....

.....

7 Nombra estos polígonos según el número de lados:

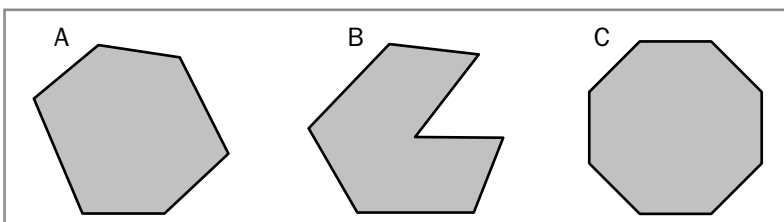

A → .....

B → .....

C → .....



# UNIDAD 13

## Matemáticas

**AA**

Nombre y apellidos: .....

Curso: ..... Fecha: .....

1 Completa la tabla.

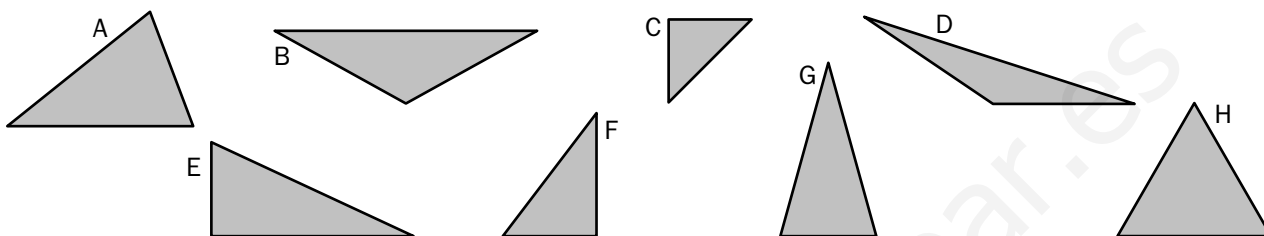

	ACUTÁNGULO	RECTÁNGULO	OBTUSÁNGULO
EQUILÁTERO			
ISÓSCELES			
ESCALENO			

2 Dibuja los triángulos que se indican.

Isósceles obtusángulo.

Escaleno acutángulo.

Equilátero rectángulo.

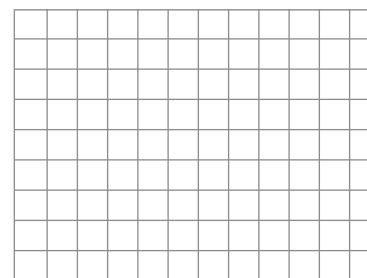
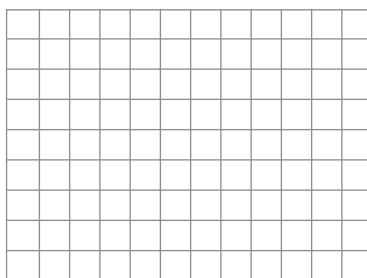
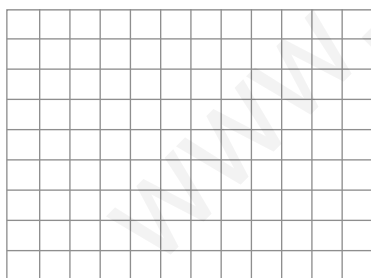

3 Completa.

a) Un triángulo que tiene un ángulo recto y dos ángulos agudos es .....

b) Un triángulo que tiene los tres lados iguales y los tres ángulos iguales es

.....

c) Un triángulo que tiene los tres lados y los tres ángulos diferentes es .....

# UNIDAD 13

## Matemáticas

**AA**

Nombre y apellidos: .....

Curso: ..... Fecha: .....

4 Busca parecidos y diferencias entre estos dos paralelogramos:

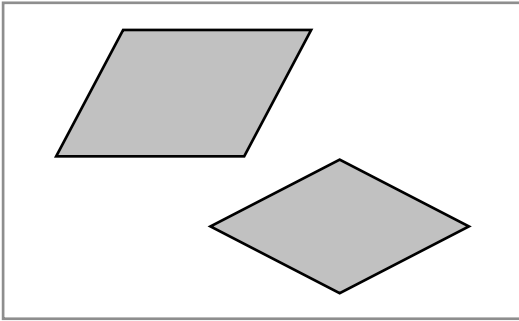

Parecidos: .....

.....

Diferencias: .....

.....

5 Completa la tabla.

LOS CUATRO LADOS IGUALES	NO			
LOS CUATRO ÁNGULOS IGUALES				

6 Dibuja un rombo y divídelo en cuatro triángulos rectángulos iguales.

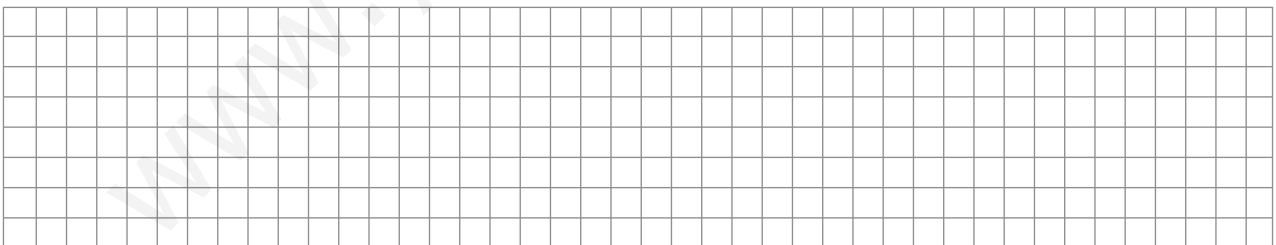

7 Busca en el diccionario la palabra “trapecio” y dibuja un cuadrilátero de esas características.

Trapecio: .....

.....

.....

.....

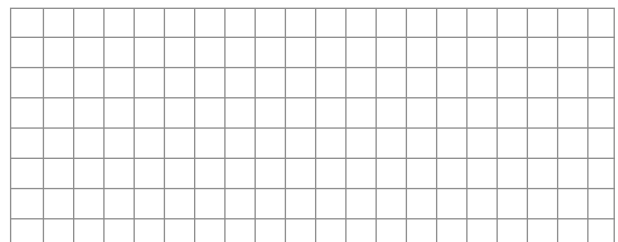

# UNIDAD 14

## Matemáticas

AA

Nombre y apellidos: .....

Curso: ..... Fecha: .....

- 1 Dibuja dos círculos cuyos centros estén separados 4 cm.

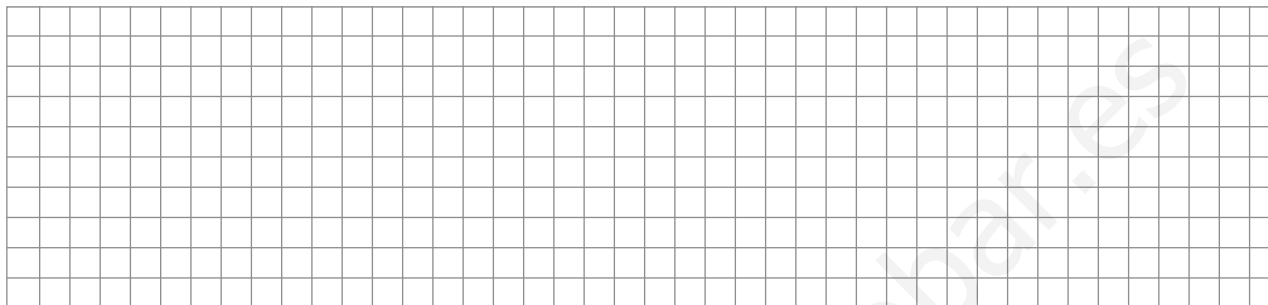

- 2 Dibuja tres circunferencias concéntricas.

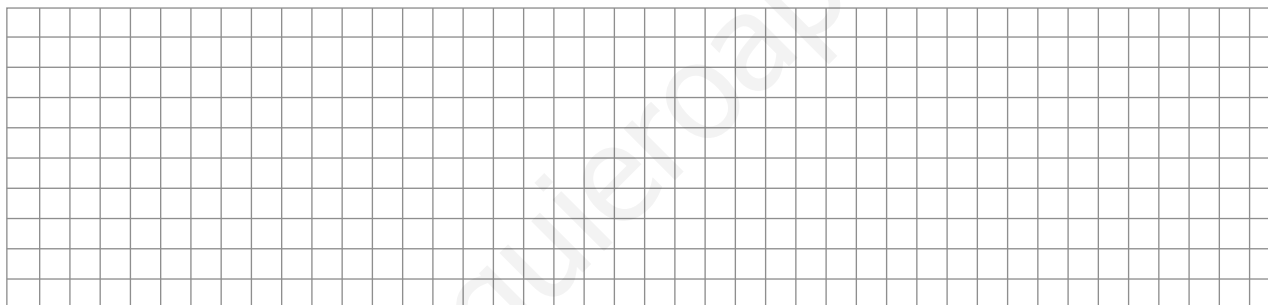

- 3 ¿Por qué punto debe pasar necesariamente un diámetro?

.....

- 4 Contesta.

- a) ¿Cuántos diámetros se puedan trazar en una circunferencia? .....
- b) Si los radios de dos circunferencias tiene la misma longitud, ¿cómo son sus diámetros? .....

- 5 Escribe verdadero (V) o falso (F).

- a) Una circunferencia tiene un solo radio → .....
- b) Todos los puntos de un círculo están a la misma distancia del centro → .....
- c) Un círculo tiene muchos diámetros, todos de la misma longitud → .....

# UNIDAD 14

## Matemáticas

AA

Nombre y apellidos: .....

Curso: ..... Fecha: .....

6 Dibuja:

- a) Dos circunferencias que no tengan ningún punto en común.
- b) Dos circunferencias que tengan un punto en común.
- c) Dos circunferencias que tengan dos puntos en común.

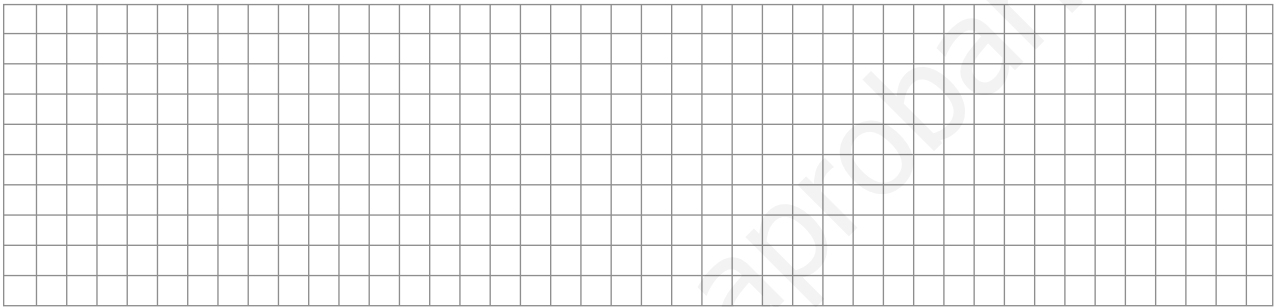

7 ¿Puede un radio de una circunferencia medir menos de la mitad de un diámetro?

.....

8 Traza con el compás y la regla dos circunferencias de forma que el diámetro de una de ellas sea el doble que el radio de la otra. ¿Cómo son esas circunferencias?

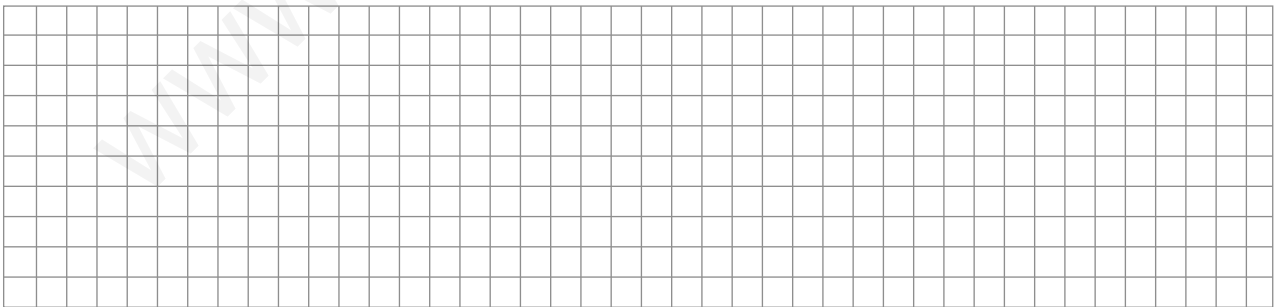

.....

9 Una circunferencia tiene 6 cm de radio. ¿Cuál es la mayor separación que puede haber entre dos puntos de esa circunferencia?

.....

# UNIDAD 15

## Matemáticas

**AA**

Nombre y apellidos: .....

Curso: ..... Fecha: .....

- 1 Manuel ha anotado los meses de cumpleaños de los niños y de las niñas que ayer estuvieron en el parque. Completa la tabla y contesta.

MES	RECUENTO	TOTAL
ENERO		3
FEBRERO		
MARZO		
ABRIL		
MAYO		
JUNIO		

MES	RECUENTO	TOTAL
JULIO		
AGOSTO		
SEPTIEMBRE		
OCTUBRE		
NOVIEMBRE		
DICIEMBRE		

- a) ¿En qué mes se celebran más cumpleaños? .....
- b) ¿Qué ocurre en mayo y en agosto? .....

- 2 En la tabla se recoge la velocidad en kilómetros por hora que pueden alcanzar algunos animales.

Completa la gráfica de barras y contesta.

ANIMAL	VELOCIDAD (en km)
CONEJO (CO)	80
GACELA (GA)	100
CABALLO (CA)	70
ZORRO (ZO)	60
GUEPARDO (GU)	120
LIEBRE (LI)	70

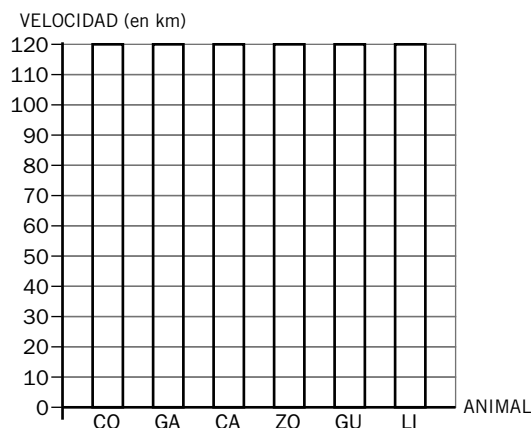

- a) ¿Cuál es el animal más rápido? .....
- b) ¿Y el más lento? .....

# UNIDAD 15





## Matemáticas

**AA**

Nombre y apellidos: .....

Curso: ..... Fecha: .....

- 3 En esta tabla aparece el número de kilos de manzanas que se han recogido en las huertas de Carducia. Observa y contesta.

LAS CASILLAS	
LA FRESNEDA	
VILLACORTILLA	
EL COTO	
EL VERGAZAL	

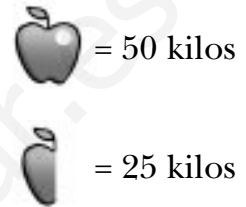

- a) ¿En qué huerta se han recogido mayor cantidad de manzanas? .....
- ¿Cuántos kilos? .....
- b) ¿Cuántos kilos se han recogido en La Fresneda? .....
- c) ¿En qué huerta se han recogido 175 kilos? .....

- 4 Durante las dos primeras semanas del mes de diciembre, los niños y las niñas de 3.º han tomado la temperatura a las 10 horas de la mañana y han obtenido este gráfico:

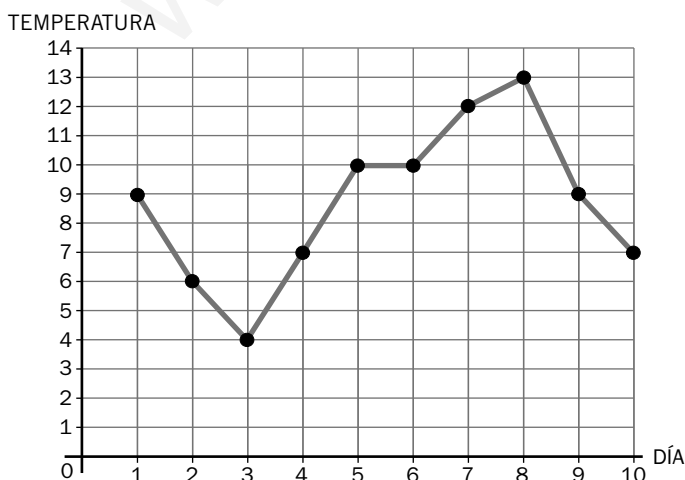

- a) ¿Cuál fue la temperatura el primer día de diciembre? .....
- b) ¿Qué temperatura hizo el día 3? .....
- ¿Y el día 10? .....
- c) ¿Qué día la temperatura fue la más baja? .....
- ¿Y la mas alta? .....