

Matemáticas

Cuaderno de Ejercicios

2º Ciclo de Educación Primaria

Curso 5º

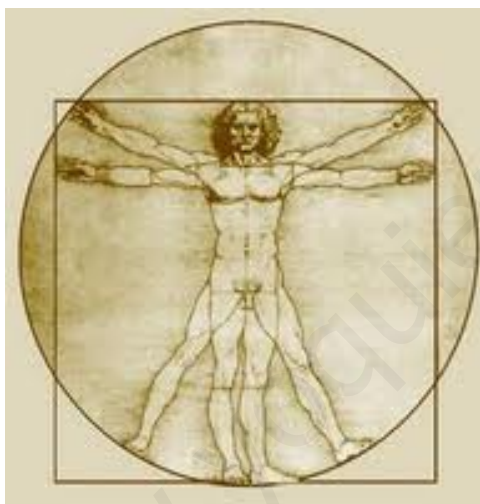

OCTUBRE 2012

José Aurelio Pina Romero

Nombre y Apellidos:

Curso:

Centro:

www.yoquieroaprobar.es

TEMA 1. LOS NÚMEROS DE 3 A 5 CIFRAS.

1. NÚMEROS HASTA EL 99.999.

El número 12.564 tiene 5 cifras:

DM	UM	C	D	U
1	2	5	6	4

Los números de 5 cifras están formados por decenas de millar, unidades de millar, centenas, decenas y unidades:

Podemos descomponer el número 12564 en unidades:

1 Decena de Millar (DM) = 10.000 unidades.
 2 Millares (UM) = 2.000 unidades.
 5 Centenas (C) = 500 unidades.
 6 Decenas (D) = 60 unidades.
 4 Unidades (U) = 4 unidades.

$$12564 = 1DM + 2UM + 5C + 6D + 4U$$

$$1 \text{ DM} = 10 \text{ UM} = 100 \text{ C} = 1000 \text{ D} = 10.000 \text{ U}$$

2. LA SUMA:

Los términos de la suma son : los sumandos y la suma o total.
 El orden en que se coloquen los sumandos no varía la suma.

PROPIEDAD CONMUTATIVA

El orden de los sumandos no altera la suma o total.

3. LA RESTA:

Los términos de la resta son, el minuendo, el sustraendo y la diferencia.
 En una resta, la suma de la diferencia y el sustraendo debe dar el minuendo. Esta es la prueba de la resta.

$$\text{MINUENDO} = \text{SUSTRAENDO} + \text{DIFERENCIA}$$

4. LOS NÚMEROS ORDINALES:

Los números ordinales indican el orden que ocupa un elemento dentro de un grupo.

1° primero	11° undécimo	21° vigésimo primero
2° segundo	12° duodécimo	22° vigésimo segundo
3° tercero	13° decimotercero	23° vigésimo tercero
4° cuarto	14° decimocuarto	24° vigésimo cuarto
5° quinto	15° decimoquinto	25° vigésimo quinto
6° sexto	16° decimosexto	26° vigésimo sexto
7° séptimo	17° decimoséptimo	27° vigésimo séptimo
8° octavo	18° decimoctavo	28° vigésimo octavo
9° noveno	19° decimonoveno	29° vigésimo noveno
10° décimo	20° vigésimo	30° trigésimo

5. LOS NÚMEROS ROMANOS:

Los romanos utilizaban siete letras mayúsculas para representar los números. Nosotros los llamamos números romanos.

A cada letra le corresponde un valor diferente:

I	V	X	L	C	D	M
1	5	10	50	100	500	1000

Para leer o escribir cualquier número romano, tenemos en cuenta las siguientes reglas:

Si la letra está a la derecha de otra de igual o mayor valor, se suman sus valores.	VI = 5 + 1 = 6
Si una letra está a la izquierda de otra de mayor valor, se restan sus valores.	IX = 10 - 1 = 9
Si entre dos letras hay otra de menor valor, el valor de esa letra se resta al de la situada a su derecha.	XIV = 14 (X + IV = 10 + 5 - 1 = 14)
Las letras I, X, C y M se pueden repetir dos o tres veces seguidas.	CCXXX = 230
Una raya colocada encima de una o varias letras multiplica el valor de estas por 1000	<u>XXIV</u> = 24.000

6. REDONDEO DE NÚMEROS DE TRES CIFRAS:

Recuerda: Para redondear un número a la centena se sustituye ese número por la centena más cercana, con ceros en las decenas y en las unidades.

TEMA 1. LOS NÚMEROS DE 3 A 5 CIFRAS. ACTIVIDADES

1. ¿Cuántas piruletas hay? Completa:

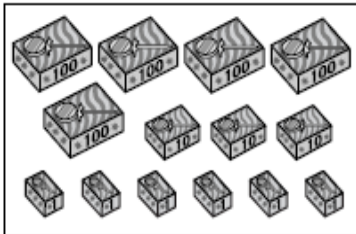

$5C + 3D + 6U = 500 + \underline{\quad} + \underline{\quad} = \underline{\quad}$

536 se lee: *quinientos* _____

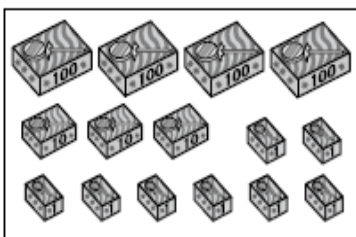

$\underline{\quad}C + \underline{\quad}D + \underline{\quad}U = \underline{\quad} + \underline{\quad} + \underline{\quad} = \underline{\quad}$

_____ se lee: _____

2. Lee y completa:

• 2 8 4

Valor de la cifra 4 = *4 unidades*

Valor de la cifra 8 = _____

Valor de la cifra 2 = _____

• 9 5 9

Valor de la cifra 9 = _____

Valor de la cifra 5 = _____

Valor de la cifra 9 = _____

• 6 0 7

Valor de la cifra 7 = _____

Valor de la cifra _____ = _____

Valor de la cifra _____ = _____

•

--	--	--

Valor de la cifra _____ = 9 unidades

Valor de la cifra _____ = 0 unidades

Valor de la cifra _____ = 800 unidades

3. Compara y completa:

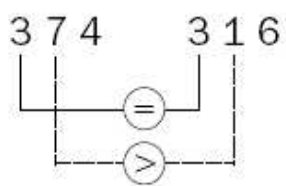

$$374 \bigcirc 316$$

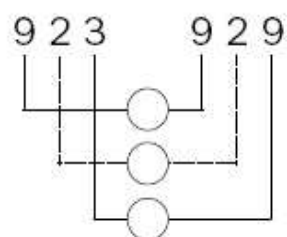

$$923 \bigcirc 929$$

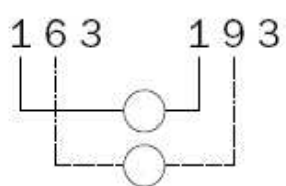

$$163 \bigcirc 193$$

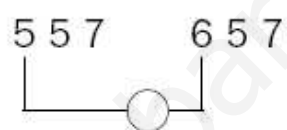

$$557 \bigcirc 657$$

www.yoquieroaprobar.es

4. Observa el ábaco y completa:

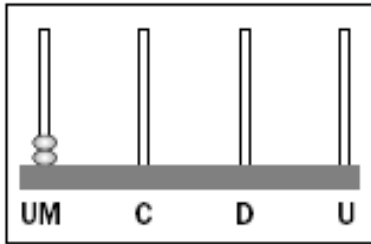

UM	C	D	U

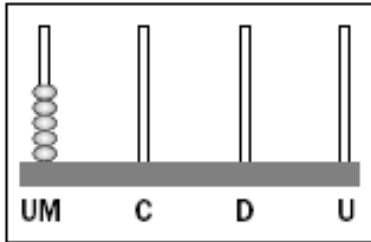

UM	C	D	U

5. ¿Cuántos habitantes viven en el pueblo?:



4 UM + ___ C + ___ D + ___ U = _____

4.000 + ___ + ___ + ___ = _____

4.187 se lee: _____



___ UM + ___ C + ___ D + ___ U = _____

___ + ___ + ___ + ___ = _____

9.742 se lee: _____

6. Completa:

• 3 decenas de millar = 30 millares = _____ unidades.

• 6 decenas de millar = _____ millares = 60.000 unidades.

• 4 decenas de millar = _____ millares = _____ unidades.

• ___ decenas de millar = 20 millares = _____ unidades.

• ___ decenas de millar = 90 millares = 90.000 unidades.

7. Escribe las sumas correspondientes

$$\boxed{36.185} = 30.000 + 6.000 + \underline{\hspace{2cm}} + 80 + 5$$

$$\boxed{84.106} = 80.000 + \underline{\hspace{2cm}} + \underline{\hspace{2cm}} + \underline{\hspace{2cm}} + \underline{\hspace{2cm}}$$

$$\boxed{12.790} = \underline{\hspace{2cm}} + \underline{\hspace{2cm}} + \underline{\hspace{2cm}} + \underline{\hspace{2cm}} + \underline{\hspace{2cm}}$$

$$\boxed{45.528} = \underline{\hspace{2cm}} + \underline{\hspace{2cm}} + \underline{\hspace{2cm}} + \underline{\hspace{2cm}} + \underline{\hspace{2cm}}$$

8. Completa la tabla:

Número	DM	UM	C	D	U	se lee...
63.224	6	3	2	2	4	Sesenta y tres mil doscientos veinticuatro.
91.037	9	1	0	3	7	
23.598	2	3	5	9	8	
40.040	4	0	0	4	0	
	7	2	0	6	2	
						Treinta y dos mil cuarenta y nueve.

9. Escribe el valor de cada cifra:

$$\boxed{76.048} \blacktriangleright 70.000, 6.000, 40 \text{ y } 8 \text{ unidades.}$$

$$\boxed{48.305} \blacktriangleright \underline{\hspace{2cm}}, \underline{\hspace{2cm}}, 300 \text{ y } \underline{\hspace{2cm}} \text{ unidades.}$$

$$\boxed{93.580} \blacktriangleright \underline{\hspace{2cm}}, \underline{\hspace{2cm}}, \underline{\hspace{2cm}} \text{ y } \underline{\hspace{2cm}} \text{ unidades.}$$

$$\boxed{50.729} \blacktriangleright \underline{\hspace{2cm}}, \underline{\hspace{2cm}}, \underline{\hspace{2cm}} \text{ y } \underline{\hspace{2cm}} \text{ unidades.}$$

58.764

$$5 \text{ DM} + \text{---} \text{ UM} + 7 \text{ C} + \text{---} \text{ D} + \text{---} \text{ U} =$$

$$= \text{---} + 8.000 + \text{---} + \text{---} + \text{---}$$

Se lee: cincuenta y ocho mil _____

90.352

$$\text{---} \text{ DM} + \text{---} \text{ C} + \text{---} \text{ D} + \text{---} \text{ U} =$$

$$= \text{---} + \text{---} + \text{---} + \text{---}$$

Se lee: _____

73.048

$$\text{---} \text{ DM} + \text{---} \text{ C} + \text{---} \text{ D} + \text{---} \text{ U} =$$

$$= \text{---} + \text{---} + \text{---} + \text{---}$$

Se lee: _____

40.000

$$\text{---} \text{ DM} = \text{---}$$

Se lee: _____

10. ¿Sabes descomponer estos números?

$$368 = \text{---} + \text{---} + \text{---}$$

$$573 = \text{---} + \text{---} + \text{---}$$

$$9737 = \text{---} + \text{---} + \text{---} + \text{---}$$

$$5956 = \text{---} + \text{---} + \text{---} + \text{---}$$

$$34840 = \text{---} + \text{---} + \text{---} + \text{---} + \text{---}$$

$$57892 = \text{---} + \text{---} + \text{---} + \text{---} + \text{---}$$

$$97280 = \text{---} + \text{---} + \text{---} + \text{---} + \text{---}$$

$$21228 = \text{---} + \text{---} + \text{---} + \text{---} + \text{---}$$

12. Escribe el valor posicional:

3	8	2	7	9

11. Resuelve:

En un huerto nacieron 4 3 5 0 lechugas, 2 7 1 0 coles y 3 5 0 0 tomates ¿Cuántos productos nacieron en la huerta?

Julia tiene 416 cromos y pega en un álbum 130 cromos. ¿Cuántos cromos le sobran?

12. Escribe los números formados por:

7 UM 4c 6d 2 u :

6 UM 9c 7d 6u :

8 UM 6c 2d 3u :

2 DM 7 UM 0c 5d 9u :

9 DM 8 UM 7c 6d 5u :

5u 2UM 8c 9DM 9d :

1u 2d 3c 4 UM 5 DM :

6c 7d 8u 9 UM 1 DM :

13. Sigue el ejemplo y descompón estos números:

Número	UM c d u	Se lee	Se descompone
4.326	4 3 2 6	Cuatro mil trescientas veintiseis	$4000+300+20+6$
8.452			
7.293			
1.604			
9.045			

14. Resuelve:

En la caja roja hay 35 canicas y en la azul 57. Cojo 19 de la azul y las pongo en la caja roja. ¿Cuántas canicas hay ahora en cada caja?

Nos faltan 185 páginas para poder terminar un cuento de 605 páginas. ¿Cuántas páginas hemos leído?.

A Natalia le falta una decena de cromos para completar su colección, y a su amigo David solamente le faltan 7 cromos. ¿Cuántos cromos les faltan entre los dos?.

15. Ordena los siguientes números de menor a mayor:

3223, 45, 134, 1988, 973, 34789, 0, 1000, 654, 87432.

16. Resuelve el problema:

Raúl tiene tres cajitas con pastillas de chicle: en la primera cajita hay 9 decenas de chicles, en la segunda 23 unidades de chicle, y en la tercera cajita 5 unidades. Tendrá chicles suficientes para repartir a una centena de amigos?

20. Resuelve:

David ha vendido 1200 papeletas para una rifa benéfica y su hermana Sara ha vendido 3525 papeletas. ¿Cuántas papeletas han vendido entre los dos?

En la calle donde vive Victoria se han recogido en el contenedor para reciclar vidrio 1350 botellas, y en la calle de su primo Alejandro, 8 centenas. ¿En que calle se han recogido más botellas? ¿Cuántas botellas se han recogido en total entre las dos calles?.

17. Completa la tabla como el ejemplo:

Operaciones		Sumandos	Suma o total
$\begin{array}{r} 32 \\ + 15 \\ \hline 47 \end{array}$	$32 + 15 = 47$	<input type="text"/> y <input type="text"/>	<input type="text"/>
$\begin{array}{r} 17 \\ + 14 \\ \hline \end{array}$	$17 + 14 = \square$	<input type="text"/> y <input type="text"/>	<input type="text"/>
$\begin{array}{r} 589 \\ + 168 \\ \hline \end{array}$	<input type="text"/> + <input type="text"/> = <input type="text"/>	<input type="text"/> y <input type="text"/>	<input type="text"/>

18. Completa la tabla como el ejemplo:

Operaciones		Minuendo y sustraendo	Diferencia
$\begin{array}{r} 32 \\ - 15 \\ \hline 17 \end{array}$	$32 - 15 = 17$	<input type="text"/> y <input type="text"/>	<input type="text"/>
$\begin{array}{r} 17 \\ - 14 \\ \hline \end{array}$	$17 - 14 = \square$	<input type="text"/> y <input type="text"/>	<input type="text"/>
$\begin{array}{r} 589 \\ - 168 \\ \hline \end{array}$	<input type="text"/> - <input type="text"/> = <input type="text"/>	<input type="text"/> y <input type="text"/>	<input type="text"/>

24. Coloca y haz:

$$8357 + 3517 + 98$$

$$4610 + 643 + 5912$$

$$4610 - 657$$

$$8326 - 4935$$

--	--	--	--

19. Con solo mirar completa:

$$28 + 36 = 36 + \underline{\quad}$$

$$\underline{\quad} + 420 = 420 + 326$$

$$59 + \underline{\quad} = 70 + 59$$

$$450 + \underline{\quad} = 700 + 450$$

$$26 + 78 = \underline{\quad} + 46$$

$$\underline{\quad} + 120 = \underline{\quad} + 80$$

$$31 + \underline{\quad} = 1 + 31$$

$$715 + 260 = \underline{\quad} + \underline{\quad}$$

20. Calcula el minuendo:

$$\underline{\quad} - 13 = 5$$

$$\underline{\quad} - 174 = 58$$

$$\underline{\quad} - 86 = 7$$

$$\underline{\quad} - 656 = 19$$

$$\underline{\quad} - 138 = 12$$

$$\underline{\quad} - 5 = 11$$

21. Completa la tabla con los números que correspondan:

I	V	X	L	C	D	M

22. Escribe en número o en letra según corresponda:

212:

3981:

12569:

10000:

Noventa y cinco:

Dos mil treinta y cinco

Quince mil:

Ocho mil ochocientos ocho:

23. Escribe en números romanos:

25:	10:
66:	1000:
710:	820:
326:	50:

24. Realiza las siguientes operaciones:

$$\begin{array}{r} (1) \\ 464 \\ + 710 \\ \hline \end{array}$$

$$\begin{array}{r} (2) \\ 189 \\ + 986 \\ \hline \end{array}$$

$$\begin{array}{r} (3) \\ 278 \\ + 75 \\ \hline \end{array}$$

$$\begin{array}{r} (4) \\ 5 \\ + 337 \\ \hline \end{array}$$

$$\begin{array}{r} (5) \\ 752 \\ + 476 \\ \hline \end{array}$$

$$\begin{array}{r} (6) \\ 13 \\ + 539 \\ \hline \end{array}$$

$$\begin{array}{r} (7) \\ 701 \\ + 39 \\ \hline \end{array}$$

$$\begin{array}{r} (8) \\ 619 \\ + 153 \\ \hline \end{array}$$

$$\begin{array}{r} (9) \\ 683 \\ + 393 \\ \hline \end{array}$$

$$\begin{array}{r} (10) \\ 323 \\ + 183 \\ \hline \end{array}$$

$$\begin{array}{r} (11) \\ 45 \\ + 474 \\ \hline \end{array}$$

$$\begin{array}{r} (12) \\ 280 \\ + 689 \\ \hline \end{array}$$

$$\begin{array}{r} (13) \\ 768 \\ + 378 \\ \hline \end{array}$$

$$\begin{array}{r} (14) \\ 662 \\ + 644 \\ \hline \end{array}$$

$$\begin{array}{r} (15) \\ 700 \\ + 37 \\ \hline \end{array}$$

$$\begin{array}{r} (16) \\ 252 \\ + 354 \\ \hline \end{array}$$

$$\begin{array}{r} (17) \\ 948 \\ + 797 \\ \hline \end{array}$$

$$\begin{array}{r} (18) \\ 159 \\ + 165 \\ \hline \end{array}$$

$$\begin{array}{r} (19) \\ 61 \\ + 376 \\ \hline \end{array}$$

$$\begin{array}{r} (20) \\ 928 \\ + 794 \\ \hline \end{array}$$

$$\begin{array}{r} (21) \\ 676 \\ + 933 \\ \hline \end{array}$$

$$\begin{array}{r} (22) \\ 795 \\ + 840 \\ \hline \end{array}$$

$$\begin{array}{r} (23) \\ 202 \\ + 31 \\ \hline \end{array}$$

$$\begin{array}{r} (24) \\ 900 \\ + 459 \\ \hline \end{array}$$

$$\begin{array}{r} (25) \\ 964 \\ + 699 \\ \hline \end{array}$$

$$\begin{array}{r} (26) \\ 542 \\ + 863 \\ \hline \end{array}$$

$$\begin{array}{r} (27) \\ 123 \\ + 0 \\ \hline \end{array}$$

$$\begin{array}{r} (28) \\ 358 \\ + 215 \\ \hline \end{array}$$

$$\begin{array}{r} (29) \\ 738 \\ + 556 \\ \hline \end{array}$$

$$\begin{array}{r} (30) \\ 648 \\ + 726 \\ \hline \end{array}$$

$$\begin{array}{r} (31) \\ 421 \\ + 713 \\ \hline \end{array}$$

$$\begin{array}{r} (32) \\ 972 \\ + 30 \\ \hline \end{array}$$

$$\begin{array}{r} (1) \\ 61549 \\ + 52536 \\ \hline \end{array}$$

$$\begin{array}{r} (2) \\ 82507 \\ + 89283 \\ \hline \end{array}$$

$$\begin{array}{r} (3) \\ 91456 \\ + 98091 \\ \hline \end{array}$$

$$\begin{array}{r} (4) \\ 59539 \\ + 52253 \\ \hline \end{array}$$

$$\begin{array}{r} (5) \\ 34309 \\ + 66141 \\ \hline \end{array}$$

$$\begin{array}{r} (6) \\ 60348 \\ + 72409 \\ \hline \end{array}$$

$$\begin{array}{r} (7) \\ 33727 \\ + 94570 \\ \hline \end{array}$$

$$\begin{array}{r} (8) \\ 25587 \\ + 5919 \\ \hline \end{array}$$

$$\begin{array}{r} (9) \\ 63154 \\ + 42741 \\ \hline \end{array}$$

$$\begin{array}{r} (10) \\ 20833 \\ + 59169 \\ \hline \end{array}$$

$$\begin{array}{r} (11) \\ 93061 \\ + 88296 \\ \hline \end{array}$$

$$\begin{array}{r} (12) \\ 22792 \\ + 72358 \\ \hline \end{array}$$

$$\begin{array}{r} (13) \\ 60840 \\ + 6566 \\ \hline \end{array}$$

$$\begin{array}{r} (14) \\ 50159 \\ + 33153 \\ \hline \end{array}$$

$$\begin{array}{r} (15) \\ 35332 \\ + 84775 \\ \hline \end{array}$$

$$\begin{array}{r} (16) \\ 63912 \\ + 75804 \\ \hline \end{array}$$

$$\begin{array}{r} (17) \\ 33600 \\ + 20171 \\ \hline \end{array}$$

$$\begin{array}{r} (18) \\ 60790 \\ + 19473 \\ \hline \end{array}$$

$$\begin{array}{r} (19) \\ 69740 \\ + 28281 \\ \hline \end{array}$$

$$\begin{array}{r} (20) \\ 87676 \\ + 82882 \\ \hline \end{array}$$

$$\begin{array}{r} (21) \\ 62445 \\ + 96770 \\ \hline \end{array}$$

$$\begin{array}{r} (22) \\ 88485 \\ + 3039 \\ \hline \end{array}$$

$$\begin{array}{r} (23) \\ 35306 \\ + 84561 \\ \hline \end{array}$$

$$\begin{array}{r} (24) \\ 53723 \\ + 36548 \\ \hline \end{array}$$

$$\begin{array}{r} (25) \\ 60132 \\ + 60595 \\ \hline \end{array}$$

$$\begin{array}{r} (26) \\ 99116 \\ + 89358 \\ \hline \end{array}$$

$$\begin{array}{r} (27) \\ 71344 \\ + 18486 \\ \hline \end{array}$$

$$\begin{array}{r} (28) \\ 1076 \\ + 2549 \\ \hline \end{array}$$

$$\begin{array}{r} (29) \\ 39124 \\ + 36756 \\ \hline \end{array}$$

$$\begin{array}{r} (30) \\ 28442 \\ + 63343 \\ \hline \end{array}$$

$$\begin{array}{r} (31) \\ 36911 \\ + 74766 \\ \hline \end{array}$$

$$\begin{array}{r} (32) \\ 92049 \\ + 6434 \\ \hline \end{array}$$

(289)	(290)	(291)	(292)	(293)	(294)	(295)	(296)
$\begin{array}{r} 916 \\ - 443 \\ \hline \end{array}$	$\begin{array}{r} 869 \\ - 424 \\ \hline \end{array}$	$\begin{array}{r} 147 \\ - 94 \\ \hline \end{array}$	$\begin{array}{r} 453 \\ - 100 \\ \hline \end{array}$	$\begin{array}{r} 732 \\ - 372 \\ \hline \end{array}$	$\begin{array}{r} 605 \\ - 357 \\ \hline \end{array}$	$\begin{array}{r} 902 \\ - 452 \\ \hline \end{array}$	$\begin{array}{r} 256 \\ - 213 \\ \hline \end{array}$

(297)	(298)	(299)	(300)	(301)	(302)	(303)	(304)
$\begin{array}{r} 260 \\ - 255 \\ \hline \end{array}$	$\begin{array}{r} 630 \\ - 337 \\ \hline \end{array}$	$\begin{array}{r} 636 \\ - 482 \\ \hline \end{array}$	$\begin{array}{r} 323 \\ - 43 \\ \hline \end{array}$	$\begin{array}{r} 683 \\ - 214 \\ \hline \end{array}$	$\begin{array}{r} 762 \\ - 346 \\ \hline \end{array}$	$\begin{array}{r} 487 \\ - 153 \\ \hline \end{array}$	$\begin{array}{r} 421 \\ - 311 \\ \hline \end{array}$

(305)	(306)	(307)	(308)	(309)	(310)	(311)	(312)
$\begin{array}{r} 491 \\ - 33 \\ \hline \end{array}$	$\begin{array}{r} 671 \\ - 187 \\ \hline \end{array}$	$\begin{array}{r} 596 \\ - 434 \\ \hline \end{array}$	$\begin{array}{r} 239 \\ - 143 \\ \hline \end{array}$	$\begin{array}{r} 518 \\ - 415 \\ \hline \end{array}$	$\begin{array}{r} 680 \\ - 447 \\ \hline \end{array}$	$\begin{array}{r} 446 \\ - 104 \\ \hline \end{array}$	$\begin{array}{r} 797 \\ - 363 \\ \hline \end{array}$

(313)	(314)	(315)	(316)	(317)	(318)	(319)	(320)
$\begin{array}{r} 949 \\ - 483 \\ \hline \end{array}$	$\begin{array}{r} 672 \\ - 488 \\ \hline \end{array}$	$\begin{array}{r} 180 \\ - 134 \\ \hline \end{array}$	$\begin{array}{r} 616 \\ - 196 \\ \hline \end{array}$	$\begin{array}{r} 477 \\ - 366 \\ \hline \end{array}$	$\begin{array}{r} 58 \\ - 0 \\ \hline \end{array}$	$\begin{array}{r} 788 \\ - 415 \\ \hline \end{array}$	$\begin{array}{r} 223 \\ - 74 \\ \hline \end{array}$

(293) 34551 <u>- 8450</u>	(294) 64199 <u>- 37782</u>	(295) 56675 <u>- 12505</u>	(296) 37380 <u>- 13099</u>	(297) 87272 <u>- 46749</u>	(298) 53427 <u>- 49883</u>	(299) 33206 <u>- 9368</u>	(300) 52801 <u>- 16639</u>
(297) 68029 <u>- 28662</u>	(298) 51902 <u>- 43043</u>	(299) 52581 <u>- 7608</u>	(300) 25084 <u>- 18361</u>	(301) 45606 <u>- 16743</u>	(302) 53558 <u>- 30036</u>	(303) 41537 <u>- 29360</u>	(304) 6908 <u>- 1582</u>
(305) 63934 <u>- 23765</u>	(306) 59188 <u>- 21819</u>	(307) 36059 <u>- 27820</u>	(308) 66763 <u>- 28414</u>	(309) 41510 <u>- 11845</u>	(310) 57664 <u>- 14979</u>	(311) 37443 <u>- 24463</u>	(312) 57037 <u>- 31733</u>
(313) 72265 <u>- 43757</u>	(314) 9320 <u>- 1972</u>	(315) 31964 <u>- 22922</u>	(316) 54467 <u>- 33676</u>	(317) 40595 <u>- 780</u>	(318) 82940 <u>- 45350</u>	(319) 70919 <u>- 44674</u>	(320) 61143 <u>- 16676</u>
(321) 68170 <u>- 38859</u>	(322) 63424 <u>- 36913</u>	(323) 90294 <u>- 42914</u>	(324) 70999 <u>- 43508</u>	(325) 15329 <u>- 453</u>	(326) 37047 <u>- 30293</u>	(327) 66825 <u>- 39777</u>	(328) 52822 <u>- 26729</u>

25. Con estas cifras, escribe el número mayor y menor que se pueda formar:

MAYOR

MENOR

7 3 9 2 1
 6 0 8 3 9
 2 4 6 1 3
 5 2 6 9 4

26. Sigue el camino:

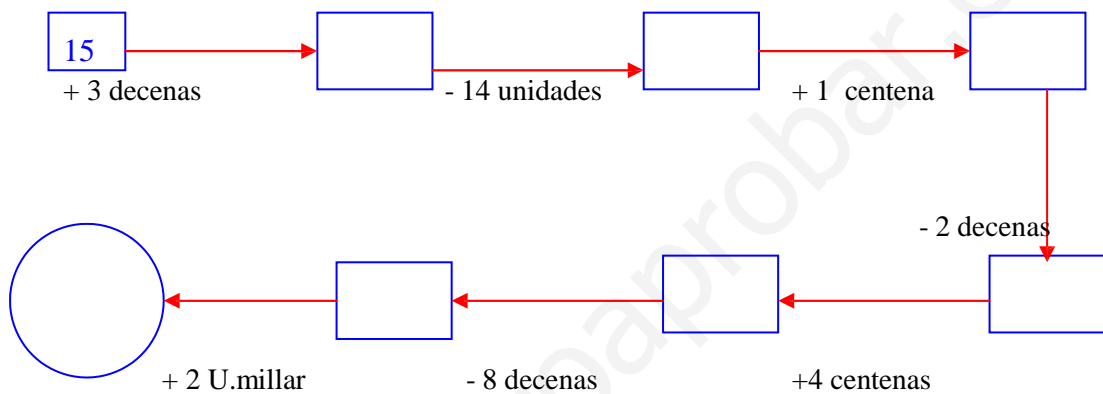

27. Completa con $>$, $<$, $=$:

28637	28540	36129	42587
45210	54210	19465	9425
63709	91200	3654	19746
14502	14502	28630	25000

28. Escribe estos números:

Doce millones sesenta y ocho mil doscientos doce

Nueve millones cien mil novecientos

Catorce millones trescientas diez mil noventa

Ocho millones dos mil sesenta

Un millón novecientos dos mil nueve

TEMA 2.LOS NÚMEROS DE SEIS Y SIETE CIFRAS:

1. NÚMEROS HASTA EL 999.999:

El número 559.493 tiene seis cifras:

CM	DM	UM	C	D	U
5	5	9	4	9	3

Se lee: quinientos cincuenta y nueve mil cuatrocientos noventa y tres.
Los números de seis cifras están formados por centenas de millar, decenas de millar, unidades de millar, centenas, decenas y unidades.

Podemos descomponer el número 559.493 en unidades:

5 centenas de millar (CM) =	500.000
5 decenas de millar (DM) =	50.000
9 unidades de millar (UM) =	9.000
4 centenas (C) =	400
9 decenas (D) =	90
3 unidades (U) =	3

$$559.493 = 5 \text{ CM} + 5 \text{ DM} + 9 \text{ UM} + 4 \text{ C} + 9 \text{ D} + 3 \text{ U}$$

1 CM = 10 DM = 100 UM = 1000 C = 10.000 D = 10.000 U

2. EL VALOR DE LAS CIFRAS:

Dos números son iguales cuando sus cifras son las mismas y además están colocadas en la misma posición.

Descomponemos los números en unidades:

$$637.415 = 600.000 + 30.000 + 7.000 + 400 + 10 + 5.$$

$$153.674 = 100.000 + 50.000 + 3.000 + 600 + 70 + 4.$$

3. COMPARAR NÚMEROS :

Para comparar números de seis cifras, comparamos primero las centenas de millar; si son iguales, comparamos las decenas de millar; y así hasta llegar a las unidades.

1º comparamos las Centenas de Millar						2º Si coinciden comparamos las D.Millar					
CM	DM	UM	C	D	U	CM	DM	UM	C	D	U
2	3	4	3	8	6	2	3	4	3	8	6
2	1	0	1	3	8	2	1	0	1	3	8
2 CM = 2 CM , las Centenas de Millar coinciden.						3DM > 1DM, luego 134.386 > 210138					

4. EL MILLÓN :

M	CM	DM	UM	C	D	U
4	5	3	0	0	0	0

Se lee: cuatro millones quinientos treinta mil.

Un millón son 10 centenas de millar, es decir, un millón son 10 veces 100.000.

5. DECENAS, CENTENAS Y MILLARES MÁS PRÓXIMOS:

- Redondear 1832 a la decena más próxima:
 - o El número 1832 redondeado a la decena es 1830, porque está más cerca del 1830 que del 1840.
- Redondear 1832 a la centena más próxima:
 - o El número 1832 redondeado a la centena es 1800, porque está más cerca de 1800 que del 1900.
- Redondear 1832 al millar más próximo:
 - o El número 1832 redondeado al millar es 2000, porque está más cerca del 2000 que del 1000.

TEMA 2. LOS NÚMEROS DE SEIS Y SIETE CIFRAS. ACTIVIDADES.

1. Completa :

58.764 5 DM + ___ UM + 7 C + ___ D + ___ U =
= _____ + 8.000 + _____ + _____ + _____
Se lee: cincuenta y ocho mil _____

90.352 ___ DM + ___ C + ___ D + ___ U =
= _____ + _____ + _____ + _____
Se lee: _____

73.048 ___ DM + ___ C + ___ D + ___ U =
= _____ + _____ + _____ + _____
Se lee: _____

40.000 ___ DM = _____
Se lee: _____

2. Completa :

95.738 **79.462** ► Comparamos las decenas de millar,
9 > ____, luego 95.738 > _____

65.380 **49.623** ► Comparamos las _____,
6 > ____, luego _____ > 49.623

49.500 **86.890** ► Comparamos las _____,
4 < ____, luego 49.500 < _____

3. Completa :

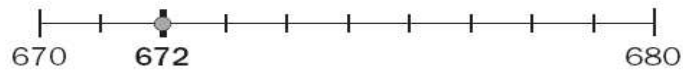

672 ► Está entre las decenas 670 y 680
La decena más próxima es 670

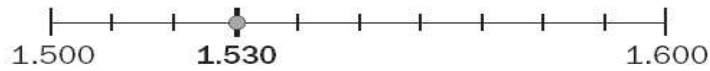

1.530 ► Está entre las centenas 1.500 y _____
La centena más próxima es 1.500

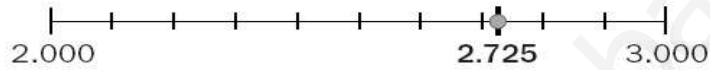

2.725 ► Está entre los millares _____ y _____
El millar más próximo es _____



7.586 ► Está entre las decenas _____ y _____
La decena más próxima es _____

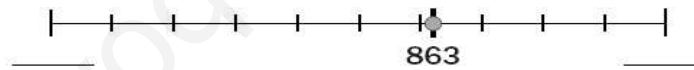

863 ► Está entre las centenas _____ y _____
La centena más próxima es _____

4. Haz las restas y comprueba que están bien hechas:

$$\begin{array}{r} 6375 \\ - 4756 \\ \hline \end{array} \quad \blacktriangleright \quad \underline{\hspace{2cm}}$$

$$\begin{array}{r} 4969 \\ - 2874 \\ \hline \end{array} \quad \blacktriangleright \quad \underline{\hspace{2cm}}$$

5. Aplica la propiedad conmutativa de la suma y después calcula:

- $4.684 + 9.572 = 9.572 + 4.684 = 14.256$
- $7.863 + 4.682 = \underline{\hspace{2cm}} + \underline{\hspace{2cm}} = \underline{\hspace{2cm}}$
- $5.746 + 3.964 = \underline{\hspace{2cm}} + \underline{\hspace{2cm}} = \underline{\hspace{2cm}}$
- $3.794 + 5.576 = \underline{\hspace{2cm}} + \underline{\hspace{2cm}} = \underline{\hspace{2cm}}$
- $6.839 + 8.004 = \underline{\hspace{2cm}} + \underline{\hspace{2cm}} = \underline{\hspace{2cm}}$

6. Calcula y comprueba que obtienes el mismo resultado (propiedad asociativa de la suma):

$$\begin{array}{c}
 (586 + 531) + 751 = 586 + (531 + 751) \\
 \swarrow \quad \searrow \qquad \qquad \qquad \swarrow \quad \searrow \\
 1.117 \quad + 751 = 586 + \underline{\hspace{2cm}} \\
 \swarrow \quad \searrow \qquad \qquad \qquad \swarrow \quad \searrow \\
 \underline{\hspace{2cm}} \quad = \quad \underline{\hspace{2cm}}
 \end{array}$$

$$\begin{array}{c}
 (847 + 275) + 331 = 847 + (275 + 331) \\
 \swarrow \quad \searrow \qquad \qquad \qquad \swarrow \quad \searrow \\
 \underline{\hspace{2cm}} \quad + 331 = 847 + \underline{\hspace{2cm}} \\
 \swarrow \quad \searrow \qquad \qquad \qquad \swarrow \quad \searrow \\
 \underline{\hspace{2cm}} \quad = \quad \underline{\hspace{2cm}}
 \end{array}$$

$$\begin{array}{c}
 (763 + 831) + 950 = \underline{\hspace{2cm}} + (\underline{\hspace{2cm}} + 950) \\
 \swarrow \quad \searrow \qquad \qquad \qquad \swarrow \quad \searrow \\
 \underline{\hspace{2cm}} \quad + \underline{\hspace{2cm}} = \underline{\hspace{2cm}} + \underline{\hspace{2cm}} \\
 \swarrow \quad \searrow \qquad \qquad \qquad \swarrow \quad \searrow \\
 \underline{\hspace{2cm}} \quad = \quad \underline{\hspace{2cm}}
 \end{array}$$

$$\begin{array}{c}
 (957 + 157) + 322 = \underline{\hspace{2cm}} + (\underline{\hspace{2cm}} + \underline{\hspace{2cm}}) \\
 \swarrow \quad \searrow \qquad \qquad \qquad \swarrow \quad \searrow \\
 \underline{\hspace{2cm}} \quad + \underline{\hspace{2cm}} = \underline{\hspace{2cm}} + \underline{\hspace{2cm}} \\
 \swarrow \quad \searrow \qquad \qquad \qquad \swarrow \quad \searrow \\
 \underline{\hspace{2cm}} \quad = \quad \underline{\hspace{2cm}}
 \end{array}$$

7. Calcula, sumas y restas con paréntesis:

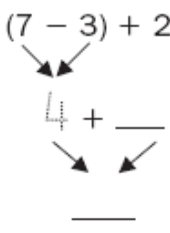
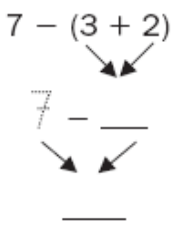
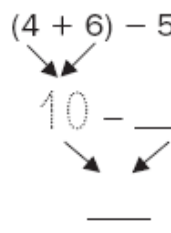
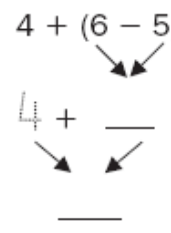
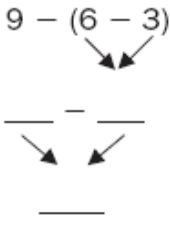
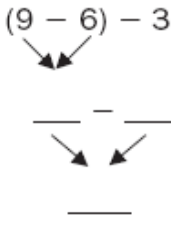
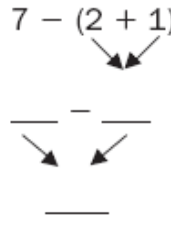
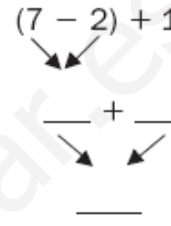
$(7 - 3) + 2$  $(7 - 3) + 2 = 6$	$7 - (3 + 2)$  $7 - (3 + 2) = 2$	$(4 + 6) - 5$  $(4 + 6) - 5 = 5$	$4 + (6 - 5)$  $4 + (6 - 5) = 5$
$9 - (6 - 3)$  $9 - (6 - 3) = 6$	$(9 - 6) - 3$  $(9 - 6) - 3 = 0$	$7 - (2 + 1)$  $7 - (2 + 1) = 4$	$(7 - 2) + 1$  $(7 - 2) + 1 = 6$
$9 - (6 - 3) = 6$	$(9 - 6) - 3 = 0$	$7 - (2 + 1) = 4$	$(7 - 2) + 1 = 6$

8. Calcula:

- $8 + (5 - 3) = 8 + 2 = 10$ $(8 + 5) - 3 = 13 - 3 = 10$
- $16 - (10 - 5) = 16 - 5 = 11$ $(16 - 10) - 5 = 6 - 5 = 1$
- $24 - (9 + 12) = 24 - 21 = 3$ $(24 - 9) + 12 = 15 + 12 = 27$
- $53 + (17 - 6) = 53 + 11 = 64$ $(53 + 17) - 6 = 70 - 6 = 64$

9. Resuelve y después colorea la respuesta correcta:

$16 - (20 - 12) = \underline{\quad}$	<input type="radio"/> 8 <input type="radio"/> 10 <input type="radio"/> 7	$4 + (37 - 20) = \underline{\quad}$	<input type="radio"/> 11 <input type="radio"/> 21 <input type="radio"/> 31
$9 - (15 - 7) = \underline{\quad}$	<input type="radio"/> 1 <input type="radio"/> 10 <input type="radio"/> 3	$3 + (12 - 3) = \underline{\quad}$	<input type="radio"/> 2 <input type="radio"/> 9 <input type="radio"/> 12

10. Completa las igualdades:

- 1 CM = 100.000 U
- 3 CM = _____ U
- 8 CM = _____ U

- 2 CM = 20 DM = 200.000 U
- 7 CM = _____ DM = _____ U
- 5 CM = _____ DM = _____ U

11. Escribe cada número en el cuadro de las unidades y completa:

936.712					
CM	DM	UM	C	D	U
9	3	6	7	1	2

- 9 CM + 3 DM + 6 UM + 7 C + 1 D + 2 U
- 900.000 + 30.000 + 6.000 + 700 + 10 + 2
- Se lee: *novecientos treinta y seis mil setecientos doce.*

753.848					
CM	DM	UM	C	D	U

- _____ CM + _____ DM + _____ UM + _____ C + _____ D + _____ U
- _____ + _____ + _____ + _____ + _____ + _____
- Se lee: _____

684.393					
CM	DM	UM	C	D	U

- _____ CM + _____ DM + _____ UM + _____ C + _____ D + _____ U
- _____ + _____ + _____ + _____ + _____ + _____
- Se lee: _____

12. Compara y completa:

837.842 246.459 ▶ Comparamos las *centenas de millar*,
 $8 > \underline{\quad}$, luego $837.842 > \underline{\quad}$

678.543 549.623 ▶ Comparamos las _____,
 $\underline{\quad} > \underline{\quad}$, luego $\underline{\quad} > \underline{\quad}$

737.535 787.592 ▶ Coinciden las _____;
comparamos las *decenas de millar*,
 $\underline{\quad} < \underline{\quad}$, luego $\underline{\quad} < \underline{\quad}$

846.536 827.532 ▶ Coinciden las _____;
comparamos las _____,
 $\underline{\quad} > \underline{\quad}$, luego $\underline{\quad} > \underline{\quad}$

455.749 450.586 ▶ Coinciden las _____;
coinciden las _____;
comparamos los _____,
 $\underline{\quad} \bigcirc \underline{\quad}$, luego $\underline{\quad} \bigcirc \underline{\quad}$

438.552 433.694 ▶ Coinciden las _____;
coinciden las _____;
comparamos los _____,
 $\underline{\quad} \bigcirc \underline{\quad}$, luego $\underline{\quad} \bigcirc \underline{\quad}$

13. Escribe los 20 primeros números romanos (recordamos el Tema 1):

- 1 ▶ _____
- 2 ▶ _____
- 3 ▶ _____
- 4 ▶ _____
- 5 ▶ _____
- 6 ▶ _____
- 7 ▶ _____
- 8 ▶ _____
- 9 ▶ _____
- 10 ▶ _____
- 11 ▶ _____
- 12 ▶ _____
- 13 ▶ _____
- 14 ▶ _____
- 15 ▶ _____
- 16 ▶ _____
- 17 ▶ _____
- 18 ▶ _____
- 19 ▶ _____
- 20 ▶ _____

14. Escribe el número mayor y menor de 6 cifras que puedas formar con los números de cada saco. Y ordena de menor a mayor los 6 números resultantes.

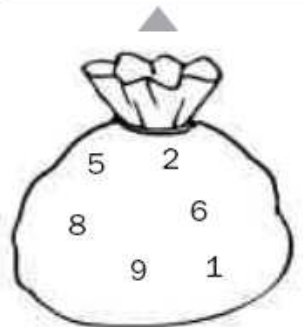

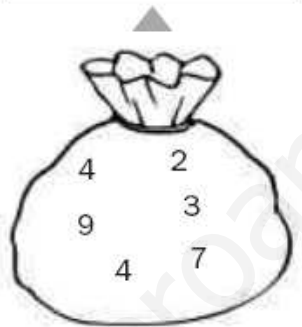

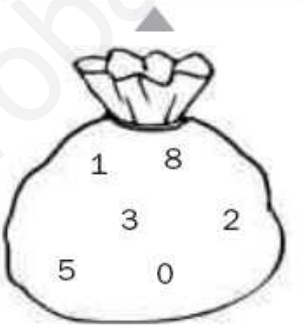

_____ < _____ < _____ < _____ < _____ < _____

15. Coloca cada cifra en el lugar correspondiente:

	Millares	C.M	DM	UM	C	D	U
8.036.845							
14.920.631							
9.503.710							
40.283.475							

16. Ordena de mayor a menor estas cifras:

3. 4789.425

2. 569.105

14. 523.630

9. 520.112

2. 652.369

17. Resuelve:

Quiero pescar 28.360 kg de pescadilla y ya he pescado 14.900 kg. ¿Puedes decirme cuántos kg me falta?

Pedro tenía 485 €, Ana 583 € y Luis 290 €. Se han gastado 950 € en un viaje. ¿Cuántos euros les quedan entre los tres para otra vez?

He empezado un libro muy gordo y se me está haciendo un poco pesado. Tiene 528 páginas y he leído 374. ¡Por favor! ¿Cuántas páginas me faltan?

18. Resuelve, haz las operaciones en un papel aparte:

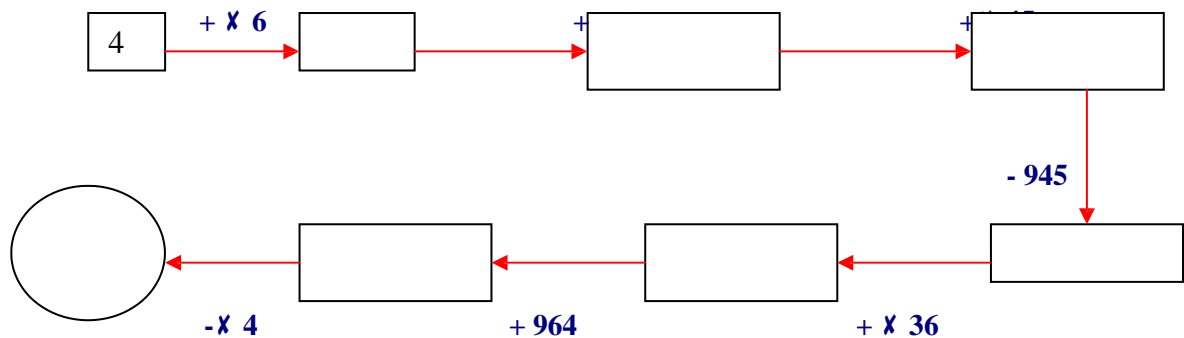

19. Coloca y resuelve :

$19867 + 34690 =$

$99872 - 61563 =$

$12098 + 54861 =$

$73265 - 51095 =$

20. Fíjate en el ejemplo y descompón el resto de los números en unidades:

258.349	$200.000 + 50.000 + 8.000 + 300 + 40 + 9$
690.312	
999.999	
128.510	
80.453	
764.904	
7.246.843	
9.765.800	

21. Escribe el número mayor y el menor que puedes formar combinando estas 6 cifras:

8	0	8	2	5	3
---	---	---	---	---	---

22. Comprueba si están bien hechas estas operaciones volviéndolas a hacer y escribe el resultado correcto en caso de estar mal:

$$819.715 + 68.416 + 20.982 = 909.113$$
$$37.311 + 6.880 + 109.354 = 173.545$$

--	--

23. Una campaña de repoblación forestal pretende plantar 15.845 árboles entre abetos y cedros. El número de abetos que se desea plantar es de 8.569. ¿Cuántos cedros van a ser plantados?.

24. Completa la tabla, utiliza el recuadro inferior de la página para hacer tus cálculos en sucio.

Número	Redondeo a la decena	Redondeo a la centena	Redondeo a la unidad de millar
8.937			
17.781			
3.129			
11.318			

www.yoquieroaprobar.es

25. Relaciona estas dos columnas:

Seis millones quince mil dos	4.001.500
Cuatro millones mil quinientos	14.000.100
Dos millones ciento cincuenta mil	6.015.002
Catorce millones cien	2.150.000

26. Escribe en cifras estas cantidades:

Seis millones veinticinco mil cuatro: _____

Tres millones ciento doce mil seiscientos once: _____

Siete millones cuarenta mil: _____

27. En una carrera popular han participado 7.000 personas entre hombres y mujeres, y 5.000 personas entre mujeres y niños. Si han corrido 3.000 mujeres, ¿Cuántas personas han participado en total?.

28. Realiza estas operaciones:

$645 + 100 =$

$307 + 600 =$

$550 + 200 =$

$182 + 800 =$

$892 - 600 =$

$805 - 400 =$

$117 + 400 =$

$626 + 300 =$

$542 - 300 =$

29. Relaciona cada resta con su estimación:

$6.003 - 4.950$

3.000

$7.025 - 3.996$

1.000

$5.100 - 1004$

4.000

Departamento de Orientación
Refuerzo Educativo

30. Resuelve :

$\begin{array}{r} 27632 \\ + 23038 \\ \hline \end{array}$	$\begin{array}{r} 48590 \\ + 59785 \\ \hline \end{array}$	$\begin{array}{r} 57539 \\ + 68593 \\ \hline \end{array}$	$\begin{array}{r} 50549 \\ + 72975 \\ \hline \end{array}$	$\begin{array}{r} 25319 \\ + 86862 \\ \hline \end{array}$	$\begin{array}{r} 32663 \\ + 5467 \\ \hline \end{array}$	$\begin{array}{r} 99809 \\ + 65072 \\ \hline \end{array}$	$\begin{array}{r} 91669 \\ + 76420 \\ \hline \end{array}$
---	---	---	---	---	--	---	---

(9) $\begin{array}{r} 4310 \\ + 63023 \\ \hline \end{array}$	(10) $\begin{array}{r} 61989 \\ + 79450 \\ \hline \end{array}$	(11) $\begin{array}{r} 34218 \\ + 8578 \\ \hline \end{array}$	(12) $\begin{array}{r} 88875 \\ + 42860 \\ \hline \end{array}$	(13) $\begin{array}{r} 26923 \\ + 77067 \\ \hline \end{array}$	(14) $\begin{array}{r} 16242 \\ + 3655 \\ \hline \end{array}$	(15) $\begin{array}{r} 26342 \\ + 5497 \\ \hline \end{array}$	(16) $\begin{array}{r} 54922 \\ + 96525 \\ \hline \end{array}$
--	--	---	--	--	---	---	--

(17) $\begin{array}{r} 5915 \\ + 53228 \\ \hline \end{array}$	(18) $\begin{array}{r} 26873 \\ + 89974 \\ \hline \end{array}$	(19) $\begin{array}{r} 35823 \\ + 98782 \\ \hline \end{array}$	(20) $\begin{array}{r} 28832 \\ + 3165 \\ \hline \end{array}$	(21) $\begin{array}{r} 3602 \\ + 17053 \\ \hline \end{array}$	(22) $\begin{array}{r} 29641 \\ + 23321 \\ \hline \end{array}$	(23) $\begin{array}{r} 1389 \\ + 55063 \\ \hline \end{array}$	(24) $\begin{array}{r} 19806 \\ + 7050 \\ \hline \end{array}$
---	--	--	---	---	--	---	---

(25) $\begin{array}{r} 32447 \\ + 93652 \\ \hline \end{array}$	(26) $\begin{array}{r} 90125 \\ + 10080 \\ \hline \end{array}$	(27) $\begin{array}{r} 62354 \\ + 39207 \\ \hline \end{array}$	(28) $\begin{array}{r} 67158 \\ + 73050 \\ \hline \end{array}$	(29) $\begin{array}{r} 5207 \\ + 7258 \\ \hline \end{array}$	(30) $\begin{array}{r} 94525 \\ + 33845 \\ \hline \end{array}$	(31) $\begin{array}{r} 78067 \\ + 95047 \\ \hline \end{array}$	(32) $\begin{array}{r} 33205 \\ + 26715 \\ \hline \end{array}$
--	--	--	--	--	--	--	--

Departamento de Orientación
Refuerzo Educativo

40471	34872	76610	36831	11600	45502	86091	84182
+ <u>44676</u>	+ <u>40784</u>	+ <u>52786</u>	+ <u>53974</u>	+ <u>67862</u>	+ <u>27104</u>	+ <u>46072</u>	+ <u>19975</u>

(73)	(74)	(75)	(76)	(77)	(78)	(79)	(80)
90591	74828	78215	1715	13205	8756	12624	67761
+ <u>44022</u>	+ <u>1089</u>	+ <u>42990</u>	+ <u>64498</u>	+ <u>58066</u>	+ <u>47209</u>	+ <u>86496</u>	+ <u>18164</u>

(81)	(82)	(83)	(84)	(85)	(86)	(87)	(88)
92196	13155	54894	15114	89883	73639	14228	12320
+ <u>34227</u>	+ <u>70974</u>	+ <u>82975</u>	+ <u>84163</u>	+ <u>98051</u>	+ <u>57733</u>	+ <u>76700</u>	+ <u>50603</u>

(89)	(90)	(91)	(92)	(93)	(94)	(95)	(96)
18728	2966	29941	79997	91488	87038	90906	77203
+ <u>74651</u>	+ <u>31718</u>	+ <u>32542</u>	+ <u>94687</u>	+ <u>88256</u>	+ <u>77398</u>	+ <u>16686</u>	+ <u>61127</u>

Departamento de Orientación
Refuerzo Educativo

67906	63161	2460	33163	45482	61636	41415	48583
- 22546	- 20600	- 1492	- 2086	- 10626	- 13760	- 23244	- 5625

(297)	(298)	(299)	(300)	(301)	(302)	(303)	(304)
63812	50865	35937	58439	41388	49340	37321	65116
- 17649	- 25862	- 21704	- 32457	- 5729	- 19022	- 18347	- 15458

(305)	(306)	(307)	(308)	(309)	(310)	(311)	(312)
72143	87020	29498	60202	22522	38676	65274	50476
- 37641	- 38567	- 13291	- 13885	- 22425	- 25559	- 41210	- 17204

(313)	(314)	(315)	(316)	(317)	(318)	(319)	(320)
50098	37151	37830	32299	18428	60773	48752	42155
- 10506	- 18719	- 33283	- 424	- 17528	- 12099	- 11423	- 27256

Departamento de Orientación
Refuerzo Educativo

12980	26226	35104	49406	90555	40308	54479	56083
<u>- 6122</u>	<u>- 5773</u>	<u>- 10177</u>	<u>- 31090</u>	<u>- 44202</u>	<u>- 17656</u>	<u>- 8417</u>	<u>- 14091</u>

(377)	(378)	(379)	(380)	(381)	(382)	(383)	(384)
71311	80330	31010	87905	24035	31987	50385	60189
<u>- 26115</u>	<u>- 40715</u>	<u>- 5280</u>	<u>- 47310</u>	<u>- 14415</u>	<u>- 27708</u>	<u>- 3520</u>	<u>- 49033</u>

(385)	(386)	(387)	(388)	(389)	(390)	(391)	(392)
51610	30462	39341	25610	19939	70485	33862	35466
<u>- 2495</u>	<u>- 20868</u>	<u>- 25272</u>	<u>- 2573</u>	<u>- 9517</u>	<u>- 43928</u>	<u>- 23731</u>	<u>- 29405</u>

(393)	(394)	(395)	(396)	(397)	(398)	(399)	(400)
97513	34568	19639	42143	78269	58190	29768	73964
<u>- 47596</u>	<u>- 5811</u>	<u>- 1652</u>	<u>- 12406</u>	<u>- 29509</u>	<u>- 49190</u>	<u>- 18834</u>	<u>- 45625</u>

31. Recordamos las tablas de multiplicar:

Tabla del 0:	Tabla del 1:	Tabla del 2:	Tabla del 3:	Tabla del 4:
Tabla del 5:	Tabla del 6:	Tabla del 7:	Tabla del 8:	Tabla del 9:

32. Realiza estas operaciones:

$3 \times 4 =$	$9 \times 2 =$	$2 \times 8 =$	$9 \times 5 =$	$6 \times 5 =$
$5 \times 5 =$	$8 \times 3 =$	$1 \times 8 =$	$7 \times 6 =$	$5 \times 7 =$
$2 \times 2 =$	$5 \times 3 =$	$5 \times 5 =$	$4 \times 9 =$	$2 \times 8 =$
$3 \times 3 =$	$7 \times 2 =$	$7 \times 9 =$	$5 \times 9 =$	$3 \times 6 =$
$4 \times 5 =$	$6 \times 6 =$	$5 \times 2 =$	$8 \times 0 =$	$4 \times 9 =$
$1 \times 6 =$	$4 \times 4 =$	$9 \times 9 =$	$7 \times 7 =$	$5 \times 8 =$
$6 \times 2 =$	$7 \times 8 =$	$8 \times 8 =$	$1 \times 1 =$	$6 \times 9 =$

33. Aproxima estos números:

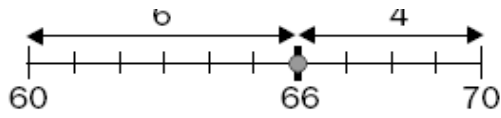

• La decena más próxima a 66 es _____.

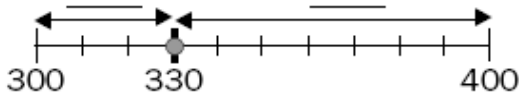

• La centena más próxima a 330 es _____.

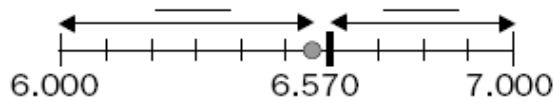

• El millar más próximo a 6.570 es _____.

34. Halla la decena más cercana:

Escribe las decenas próximas, halla la diferencia menor y resuelve.

Decenas próximas	23 ↙ ↘ 20 30 ↓ ↓ ③ 7	86 ↙ ↘ 80 90 ↓ ↓ 6 4	53 ↙ ↘ ____ ↓ ↓ ____
Diferencia menor	20	□	□
Decena más cercana	20	□	□

35. Escribe la centena más próxima.

Centenas próximas	510 ↙ ↘ 500 600 ↓ ↓ ⑩ 90	660 ↙ ↘ 600 700 ↓ ↓ ____	140 ↙ ↘ ____ ↓ ↓ ____
Diferencia menor	500	□	□
Centena más cercana	500	□	□

TEMA 3.

RECUERDA:

LA MULTIPLICACIÓN.

1. LOS TÉRMINOS DE LA MULTIPLICACIÓN:

La multiplicación es una suma de números iguales. Los términos de la multiplicación son los factores y el producto.

5 → factor

x 7 → factor

35 → producto

2. REPASO DE LAS TABLAS DE MULTIPLICAR:

X	1	2	3	4	5	6	7	8	9	10
1	1	2	3	4	5	6	7	8	9	10
2	2	4	6	8	10	12	14	16	18	20
3	3	6	9	12	15	18	21	24	27	30
4	4	8	12	16	20	24	28	32	36	40
5	5	10	15	20	25	30	35	40	45	50
6	6	12	18	24	30	36	42	48	54	60
7	7	14	21	28	35	42	49	56	63	70
8	8	16	24	32	40	48	56	64	72	80
9	9	18	27	36	45	54	63	72	81	90
10	10	20	30	40	50	60	70	80	90	100

3. MULTIPLICAR POR UNA CIFRA: (Actividades)

4. LA PROPIEDAD CONMUTATIVA:

Sara ha pegado las fotos de sus compañeros de clase en dos páginas diferentes. Ha utilizado el mismo número de fotos en las dos páginas. (p.33 libro 4º)

<p>Ha colocado las fotos en 3 filas de 5 fotos cada una:</p> $5 + 5 + 5 = 15$ $3 \times 5 = 15$ <p>En esta página hay 15 fotos en total</p>	<p>Ha colocado las fotos en 5 filas de 3 fotos cada una:</p> $3 + 3 + 3 + 3 + 3 = 15$ $5 \times 3 = 15$ <p>En esta página hay también 15 fotos en total.</p>
<p>Observa que $3 \times 5 = 5 \times 3$</p>	

En una multiplicación, el orden de los factores no cambia el producto. Esta es la propiedad conmutativa de la multiplicación.

5. LA PROPIEDAD ASOCIATIVA:

En una escuela infantil hay 2 clases con 8 bebés en cada una. Si hay 5 pañales para cada bebé, ¿Cuántos pañales hay en total?.

Para averiguarlo, **multiplicamos** $2 \times 8 \times 5$. Esta operación se puede realizar de dos formas diferentes:

<p>1. Calculamos el número de bebés que hay en la escuela:</p> $2 \times 8 = 16$ <p>2. Calculamos los pañales que hay en total.</p> $16 \times 5 = 80$ $(2 \times 8) \times 5 = 80$	<p>1. Calculamos el número de pañales que hay en cada clase:</p> $8 \times 5 = 40$ <p>2. Calculamos los pañales que hay en total:</p> $2 \times 40 = 80$ $2 \times (8 \times 5) = 80$
<p>Hay 80 pañales en total. Observa que $(2 \times 8) \times 5 = 2 \times (8 \times 5)$</p>	

En una multiplicación, si agrupamos los factores de formas diferentes, el producto es el mismo. Esta es la propiedad asociativa de la multiplicación.

TEMA 3. LA MULTIPLICACIÓN. ACTIVIDADES.

1. Multiplica y escribe el nombre de los términos:

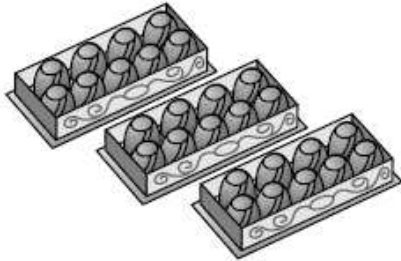

¿Cuántos bombones hay en total?

$$3 \times 9 = \underline{\quad}$$

Factores: y

Producto:

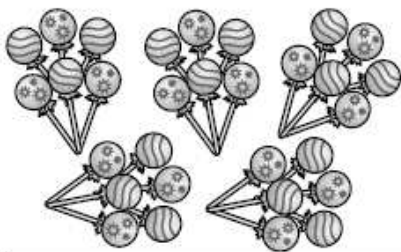

¿Cuántas piruletas hay en total?

$$\underline{\quad} \times \underline{\quad} = \underline{\quad}$$

Factores: y

Producto:

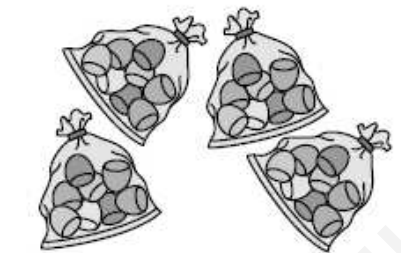

¿Cuántas gominolas hay en total?

$$\underline{\quad} \times \underline{\quad} = \underline{\quad}$$

Factores: y

Producto:



¿Cuántos huevos de chocolate hay en total?

$$\underline{\quad} \times \underline{\quad} = \underline{\quad}$$

Factores: y

Producto:



¿Cuántos caramelos hay en total?

$$\underline{\quad} \times \underline{\quad} = \underline{\quad}$$

Factores: y

Producto:

2. Observa los dibujos y calcula de dos maneras distintas (propiedad conmutativa):



¿Cuántas magdalenas hay en total?

$$4 \times 3 = \underline{\quad}$$

$$3 \times 4 = \underline{\quad}$$

En total hay magdalenas.

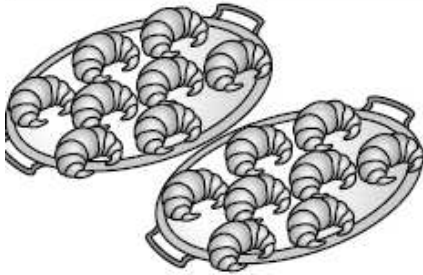

¿Cuántos cruasanes hay en total?

$$8 \times \underline{\quad} = \underline{\quad}$$

$$\underline{\quad} \times \underline{\quad} = \underline{\quad}$$

En total hay cruasanes.



¿Cuántas barras de pan hay en total?

$$\underline{\quad} \times \underline{\quad} = \underline{\quad}$$

$$\underline{\quad} \times \underline{\quad} = \underline{\quad}$$

En total hay barras de pan.



¿Cuántos trozos de tarta hay en total?

$$\underline{\quad} \times \underline{\quad} = \underline{\quad}$$

$$\underline{\quad} \times \underline{\quad} = \underline{\quad}$$

En total hay trozos de tarta.



¿Cuántos pastelitos hay en total?

$$\underline{\quad} \times \underline{\quad} = \underline{\quad}$$

$$\underline{\quad} \times \underline{\quad} = \underline{\quad}$$

En total hay pastelitos.

3. Completa estas multiplicaciones, no olvides comenzar por las unidades:

M C D U 3 3 0 2 × 3 ----- _ _ 0 6	M C D U 1 2 4 3 × 2 ----- 2 4 _ _	M C D U 2 0 1 3 × 3 ----- _ 0 3 _
M C D U 1 2 1 0 × 3 ----- _ _ _ _	M C D U 2 4 3 4 × 2 ----- _ _ _ _	M C D U 1 2 0 1 × 4 ----- _ _ _ _

4. Resuelve, multiplicaciones sin llevar:

2 1 × 4 ----- _ 4	3 1 × 3 ----- _ 3	2 7 × 1 ----- 	2 3 × 2 -----
5 2 × 4 ----- 	4 1 × 5 ----- 	8 2 × 2 ----- 	4 0 × 6 -----
4 2 3 × 2 ----- 	3 2 1 × 4 ----- 	5 0 3 × 3 ----- 	6 0 1 × 5 -----
4 0 1 × 4 ----- 	6 2 4 × 2 ----- 	3 0 1 × 6 ----- 	3 1 0 × 5 -----

5. Estima los resultados de las operaciones, primero aproxima los números y después calcula:

Aproximación a las centenas

▼

$$\begin{array}{r} 289 \triangleright 300 \\ + 404 \triangleright + \\ \hline 700 \end{array}$$

Aproximación a las centenas

▼

$$\begin{array}{r} 925 \triangleright \\ - 385 \triangleright - \\ \hline 500 \end{array}$$

Aproximación a las centenas

▼

$$\begin{array}{r} 638 \triangleright \\ + 278 \triangleright + \\ \hline \end{array}$$

Aproximación a las centenas

▼

$$\begin{array}{r} 830 \triangleright \\ - 465 \triangleright - \\ \hline \end{array}$$

Aproximación a los millares

▼

$$\begin{array}{r} 4670 \triangleright 5.000 \\ + 2360 \triangleright + \\ \hline \end{array}$$

Aproximación a los millares

▼

$$\begin{array}{r} 7280 \triangleright \\ - 5820 \triangleright - \\ \hline \end{array}$$

Aproximación a las centenas

▼

$$\begin{array}{r} 487 \triangleright 500 \\ \times 3 \triangleright \times \\ \hline 1500 \end{array}$$

Aproximación a las centenas

▼

$$\begin{array}{r} 689 \triangleright \\ \times 2 \triangleright \times \\ \hline \end{array}$$

■ Estimaciones

6. Completa y calcula :

Multiplica 4 por 13

1º Multiplica 4 por las unidades.

$4 \times \underline{\quad} = \underline{\quad}$. Te llevas ①.

	D	U
	①	
	1	3
×		4

2º Multiplica 4 por las decenas.

$4 \times \underline{\quad} = \underline{\quad}$ $\underline{\quad}$ + ① = $\underline{\quad}$.

Multiplica 5 por 251

1º Multiplica 5 por las unidades.

$5 \times \underline{\quad} = \underline{\quad}$.

	C	D	U
	②		
	2	5	1
×			5

2º Multiplica 5 por las decenas.

$5 \times \underline{\quad} = \underline{\quad}$. Te llevas ②.

3º Multiplica 5 por las centenas.

$5 \times \underline{\quad} = \underline{\quad}$ $\underline{\quad}$ + ② = $\underline{\quad}$.

Multiplica 7 por 340

1º Multiplica 7 por las unidades.

$7 \times \underline{\quad} = \underline{\quad}$.

	C	D	U
	②		
	3	4	0
×			7

2º Multiplica 7 por las decenas.

$7 \times \underline{\quad} = \underline{\quad}$. Te llevas ②.

3º Multiplica 7 por las centenas.

$7 \times \underline{\quad} = \underline{\quad}$ $\underline{\quad}$ + ② = $\underline{\quad}$.

7. Escribe las cifras que faltan (multiplicación con llevadas):

	M	C	D	U
	○	○	○	
	4	8	2	7
×				5
	—	1	3	—

	M	C	D	U
	○	○	③	
	1	3	2	4
×				9
	—	9	—	6

	M	C	D	U
	○	③	○	
	2	4	5	8
×				6
	—	7	—	—

8. Dibuja el doble y el triple en cada caso:

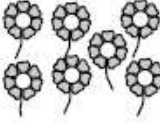
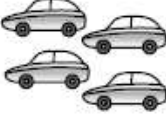
	doble	triple
		
		
		

9. Calcula:

- El doble de 6 ▶ $6 \times 2 = 12$
- El doble de 8 ▶ $8 \times 2 = \underline{\hspace{2cm}}$
- El doble de 2 ▶ $2 \times 2 = \underline{\hspace{2cm}}$
- El doble de 20 ▶ $\underline{\hspace{2cm}} \times \underline{\hspace{2cm}} = \underline{\hspace{2cm}}$
- El doble de 200 ▶ $\underline{\hspace{2cm}} \times \underline{\hspace{2cm}} = \underline{\hspace{2cm}}$
- El doble de 2.000 ▶ $\underline{\hspace{2cm}} \times \underline{\hspace{2cm}} = \underline{\hspace{2cm}}$

-
- El triple de 6 ▶ $6 \times 3 = 18$
- El triple de 8 ▶ $8 \times 3 = \underline{\hspace{2cm}}$
- El triple de 2 ▶ $\underline{\hspace{2cm}} \times \underline{\hspace{2cm}} = \underline{\hspace{2cm}}$
- El triple de 20 ▶ $\underline{\hspace{2cm}} \times \underline{\hspace{2cm}} = \underline{\hspace{2cm}}$
- El triple de 200 ▶ $\underline{\hspace{2cm}} \times \underline{\hspace{2cm}} = \underline{\hspace{2cm}}$
- El triple de 2.000 ▶ $\underline{\hspace{2cm}} \times \underline{\hspace{2cm}} = \underline{\hspace{2cm}}$

10. Resuelve y aplica la propiedad conmutativa:

$6 \times 9 =$

$5 \times 7 =$

$9 \times 7 =$

$4 \times 9 =$

11. Resuelve de las dos formas aplicando la propiedad asociativa:

a) $4 \times (7 \times 3) =$

b) $(5 \times 3) \times 7 =$

c) $3 \times (5 \times 2) =$

d) $8 \times (4 \times 5) =$

e) $3 \times (9 \times 2) =$

f) $5 \times (5 \times 3) =$

12. Escribe las tablas del 6, 7, 8 y del 9:

13. Descompón de las dos formas posibles:

48.126 =

372.569 =

430.725 =

2.347.024 =

370.056 =

14. Escribe con letras:

975.648 = _____

5.078 = _____

69.950 = _____

5.234.981 = _____

290.005 = _____

15. Coloca los signos según corresponda, >, <, o =:

648	457	948	921	1.501	1.051
2.945	578	3.591	3.099	998	908
257	258	7.549	9.310	222.222	222.223

16. Dos de estas multiplicaciones están mal hechas, averigua cuáles son rehaciéndolas:

$$2.871 \times 5 = 14.355$$

$$3.419 \times 8 = 27.356$$

$$7.196 \times 3 = 21.588$$

$$5.998 \times 6 = 42.988$$

--	--	--	--

17. Relaciona cada suma con su multiplicación:

$$5 + 5 + 5 + 5 + 5 + 5$$

$$2 \times 5$$

$$2 + 2 + 2 + 2 + 2$$

$$7 \times 5$$

$$7 + 7 + 7 + 7 + 7$$

$$5 \times 6$$

$$7 + 7 + 7 + 7$$

$$7 \times 4$$

18. Observa esta multiplicación y di si las siguientes afirmaciones son verdaderas o falsas:

$$4 \times 5 = 20$$

- a) 4 y 20 son los factores y 5 es el producto
- b) 20 es el producto y 4 y 5 son los factores
- c) 4 es un factor, 20 es el producto y 5 es el otro factor

19. Completa estas multiplicaciones:

$9 \times 3 = \underline{\hspace{2cm}}$

$7 \times 5 = \underline{\hspace{2cm}}$

$6 \times \underline{\hspace{1cm}} = 24$

$\underline{\hspace{1cm}} \times 2 = 16$

$\underline{\hspace{1cm}} \times \underline{\hspace{1cm}} = 15$

$\underline{\hspace{1cm}} \times \underline{\hspace{1cm}} = 42$

20. ¿Cuál de estas igualdades representa la propiedad conmutativa? Rodéala.

a) $4 \times 6 = 3 \times 8$

b) $4 \times 6 = 12 \times 2$

c) $4 \times 6 = 6 \times 4$

d) $4 \times 6 = 4 \times 5 + 4$

21. ¿De cuántas formas distintas puedes multiplicar los números 30, 6 y 8? Escríbelo y calcula los resultados:

22. Completa:

x	70	60	50	90	100
10	700				

x	60	80	70	50	90
60	3600				

23. Resuelve:

¿Cuántos pisos ha subido un niño que va desde el 2º hasta el 8º?

Antonio baja del 20º al 15º y luego sube dos pisos. ¿En qué piso se encuentra?

24. Une con flechas el orden de unidades que ocupa la cifra 6 en cada uno de estos números:

436.817 463.817 438.617 438.167 438.176 6.543.817

U D C UM DM CM Millares

25. ¿Cuántas unidades vale la cifra 8 en cada uno de estos números?:

810.675: _____ unidades

703.819: _____ unidades

581.416: _____ unidades

214.280: _____ unidades

248.125: _____ unidades

700.048: _____ unidades

26. ¿De cuántas maneras distintas puedes obtener el número 12 mediante una multiplicación? Escríbelas.

27. En la tienda de Amalia hay 6 estanterías con 9 paquetes de papas en cada una. ¿Cuántos paquetes de papas hay en total?.

28. Aplica la propiedad conmutativa de la multiplicación y completa:

$$4 \times 6 = 6 \times 4 \quad 7 \times 5 = 5 \times \underline{\quad} \quad 36 \times 4 = \underline{\quad} \times \underline{\quad}$$

$$\underline{\quad} = \underline{\quad} \quad \underline{\quad} = \underline{\quad} \quad \underline{\quad} = \underline{\quad}$$

29. Completa eligiendo la palabra adecuada para completar las siguientes frases:

Conmutativa	Producto	Asociativa	Factores
-------------	----------	------------	----------

- Los términos de la multiplicación son los _____ y el _____.
- En una multiplicación, si agrupamos los factores de diferentes maneras, el resultado es el mismo. Esta es la propiedad _____ de la multiplicación.
- En una multiplicación, el orden de los factores no cambia el producto. Esta es la propiedad _____ de la multiplicación.

30. Realiza las multiplicaciones:

$$\begin{array}{r} 9.615 \\ \times 5 \\ \hline \end{array}$$

$$\begin{array}{r} 24.731 \\ \times 8 \\ \hline \end{array}$$

$$\begin{array}{r} 73.459 \\ \times 6 \\ \hline \end{array}$$

$$\begin{array}{r} 6.458 \\ \times 7 \\ \hline \end{array}$$

31. Completa:

$6 \times 8 = \underline{\quad}$

$7 \times 9 = \underline{\quad}$

$8 \times 4 = \underline{\quad}$

$3 \times \underline{\quad} = 12$

$\underline{\quad} \times 5 = 45$

$5 \times 6 = \underline{\quad}$

$8 \times \underline{\quad} = 64$

$\underline{\quad} \times 6 = 18$

32. Coloca y calcula:

$456 \times 3 =$

$569 \times 4 =$

$632 \times 5 =$

$785 \times 6 =$

$1278 \times 7 =$

$7462 \times 8 =$

$2468 \times 9 =$

$12345 \times 2 =$

33. Recordamos las tablas de multiplicar:

Tabla del 0:	Tabla del 1:	Tabla del 2:	Tabla del 3:	Tabla del 4:
Tabla del 5:	Tabla del 6:	Tabla del 7:	Tabla del 8:	Tabla del 9:

TEMA 4.

RECUERDA

PRACTICAR LA MULTIPLICACIÓN.

1. MULTIPLICAR UN NÚMERO SEGUIDO DE CEROS:

Para multiplicar un número por otro seguido de ceros, los multiplicamos sin tener en cuenta los ceros y después añadimos los ceros a la derecha del producto.

12×600 ; $12 \times 6 = 72$; luego añadimos a 72 los 2 ceros
--

2. LA PROPIEDAD DISTRIBUTIVA:

El producto de un número por una suma es igual a la suma de los productos de ese número por cada uno de los sumandos. Esta es la propiedad distributiva de la multiplicación. (p.43 y 44 del libro 4º matemáticas).

3. MULTIPLICAR POR DOS CIFRAS:

Gema ha aprendido a escribir en el teclado del ordenador y pulsa 167 teclas por minuto ¿Cuántas teclas pulsará en 25 minutos?. Para averiguarlo multiplicamos 167×25 .

- 1º. Multiplicamos el primer factor por 5 unidades.
- 2º. Dejamos vacía la columna de las unidades, y multiplicamos 167 por 2.
- 3º. Sumamos los dos productos anteriores.

		C	D	U
		1	6	7
X			2	5
		8	3	5
+	3	3	4	
	4	1	7	5

4. MULTIPLICAMOS POR 3 CIFRAS:

			UM	C	D	U
			2	4	3	9
X				1	7	5
		1	2	1	9	5
	1	7	0	7	3	
+	2	4	3	9		
	4	2	6	8	2	5

1. Multiplica:

2 por 42.785

- 1.º Unidades: $2 \times 5 = 10$
 2.º Decenas: $2 \times 8 = \underline{\quad}$; $16 + 1 = \underline{\quad}$
 3.º Centenas: $2 \times 7 = \underline{\quad}$; $14 + 1 = \underline{\quad}$
 4.º Millares: $2 \times 2 = \underline{\quad}$; $4 + 1 = \underline{\quad}$
 5.º Decenas de millar: $2 \times 4 = \underline{\quad}$

DM	UM	C	D	U
	①	①	①	
	4	2	7	8 5
				2
	—	—	5	7 0

8 por 1.578

- 1.º Unidades: $8 \times 8 = \underline{\quad}$
 2.º Decenas: $8 \times 7 = \underline{\quad}$; $\underline{\quad} + 6 = \underline{\quad}$
 3.º Centenas: $8 \times 5 = \underline{\quad}$; $\underline{\quad} + 6 = \underline{\quad}$
 4.º Millares: $8 \times 1 = \underline{\quad}$; $\underline{\quad} + 4 = \underline{\quad}$

UM	C	D	U
1	5	7	8
			8

4 por 21.579

- 1.º Unidades: $4 \times 9 = \underline{\quad}$
 2.º Decenas: $4 \times 7 = \underline{\quad}$; $\underline{\quad} + \underline{\quad} = \underline{\quad}$
 3.º Centenas: $4 \times 5 = \underline{\quad}$; $\underline{\quad} + \underline{\quad} = \underline{\quad}$
 4.º Millares: $4 \times 1 = \underline{\quad}$; $\underline{\quad} + \underline{\quad} = \underline{\quad}$
 5.º Decenas de millar: $4 \times 2 = \underline{\quad}$

DM	UM	C	D	U
	2	1	5	7 9
				4

7 por 6.384

- 1.º Unidades: $7 \times 4 = \underline{\quad}$
 2.º Decenas: $7 \times 8 = \underline{\quad}$;
 3.º Centenas: $7 \times 3 = \underline{\quad}$; $\underline{\quad} + \underline{\quad} = \underline{\quad}$
 4.º Millares: $7 \times 6 = \underline{\quad}$; $\underline{\quad} + \underline{\quad} = \underline{\quad}$

UM	C	D	U
6	3	8	4
			7

2. Resuelve de las dos formas aplicando la propiedad distributiva:

a) $4 \times (7 + 2) =$

b) $(5 - 3) \times 7 =$

c) $3 \times (4 - 2) =$

3. Sigue los pasos y multiplica:

18 por 362

1.º Multiplica 8 por 362.

$$\begin{array}{r} 362 \\ \times 18 \\ \hline 2896 \end{array}$$

2.º Multiplica _____ por 362. Coloca el producto debajo. Deja un lugar a la derecha.

$$\begin{array}{r} 362 \\ \times 18 \\ \hline 2896 \\ + 362 \end{array}$$

3.º Suma los productos.

$$\begin{array}{r} 362 \\ \times 18 \\ \hline 2896 \\ + 362 \\ \hline 6516 \end{array}$$

4. Multiplica :

$$\begin{array}{r} 724 \\ \times 42 \\ \hline 1448 \\ + 2896 \\ \hline \end{array}$$

$$\begin{array}{r} 289 \\ \times 36 \\ \hline \\ + \\ \hline \end{array}$$

$$\begin{array}{r} 475 \\ \times 55 \\ \hline \\ + \\ \hline \end{array}$$

$$\begin{array}{r} 568 \\ \times 28 \\ \hline \\ + \\ \hline \end{array}$$

$$\begin{array}{r} 750 \\ \times 43 \\ \hline \\ + \\ \hline \end{array}$$

$$\begin{array}{r} 382 \\ \times 30 \\ \hline \\ + \\ \hline \end{array}$$

5. Sigue los pasos y multiplica:

$$\begin{array}{r} 483 \\ \times 179 \\ \hline \end{array}$$

$$\begin{array}{r} + \\ \hline \end{array}$$

$$\begin{array}{r} 308 \\ \times 245 \\ \hline \end{array}$$

$$\begin{array}{r} + \\ \hline \end{array}$$

$$\begin{array}{r} 142 \\ \times 635 \\ \hline \end{array}$$

$$\begin{array}{r} + \\ \hline \end{array}$$

$$\begin{array}{r} 525 \\ \times 178 \\ \hline \end{array}$$

$$\begin{array}{r} + \\ \hline \end{array}$$

$$\begin{array}{r} 165 \\ \times 580 \\ \hline \end{array}$$

$$\begin{array}{r} + \\ \hline \end{array}$$

$$\begin{array}{r} 407 \\ \times 159 \\ \hline \end{array}$$

$$\begin{array}{r} + \\ \hline \end{array}$$

$$\begin{array}{r} 284 \\ \times 265 \\ \hline \end{array}$$

$$\begin{array}{r} + \\ \hline \end{array}$$

$$\begin{array}{r} 340 \\ \times 256 \\ \hline \end{array}$$

$$\begin{array}{r} + \\ \hline \end{array}$$

$$\begin{array}{r} 447 \\ \times 201 \\ \hline \end{array}$$

$$\begin{array}{r} + \\ \hline \end{array}$$

6. Realiza estas multiplicaciones:

$345 \times 10 =$

$4983 \times 100 =$

$2468 \times 1000 =$

$100 \times 10 =$

$1098 \times 100 =$

$62003 \times 1000 =$

$298 \times 10 =$

$98765 \times 100 =$

$1000 \times 1000 =$

$51 \times 10 =$

$56789 \times 100 =$

$12345 \times 1000 =$

$4807 \times 10 =$

$7084 \times 100 =$

$658198 \times 1000 =$

$123456789 \times 10.000 =$

$987654321 \times 100.000 =$

7. Calcula y comprueba que obtienes el mismo resultado (propiedad distributiva) :

$$6 \times (7 + 3) = 6 \times 7 + 6 \times 3$$

$$6 \times 10 = 42 + 18$$

$$60 = 60$$

$$8 \times (5 - 4) = 8 \times 5 - 8 \times 4$$

$$8 \times 1 = 40 - 32$$

$$8 = 8$$

$$8 \times (6 + 7) = _ \times _ + _ \times _$$

$$_ \times _ = _ + _$$

$$_ = _$$

$$4 \times (6 - 4) = _ \times _ - _ \times _$$

$$_ \times _ = _ - _$$

$$_ = _$$

$$7 \times (10 + 2) = _ \times _ + _ \times _$$

$$_ \times _ = _ + _$$

$$_ = _$$

$$5 \times (7 + 2) = _ \times _ + _ \times _$$

$$_ \times _ = _ + _$$

$$_ = _$$

$$9 \times (16 + 4) = _ \times _ + _ \times _$$

$$_ \times _ = _ + _$$

$$_ = _$$

$$6 \times (8 - 5) = _ \times _ - _ \times _$$

$$_ \times _ = _ - _$$

$$_ = _$$

$$5 \times (6 - 3) = _ \times _ - _ \times _$$

$$_ \times _ = _ - _$$

$$_ = _$$

$$4 \times (9 + 7) = _ \times _ + _ \times _$$

$$_ \times _ = _ + _$$

$$_ = _$$

8. Resuelve aproximando como se indica (estimación de sumas, restas y productos):

A las decenas	A las centenas	A los millares
$\begin{array}{r} 316 \\ + 548 \\ \hline \end{array}$ $\begin{array}{r} 320 \\ + 550 \\ \hline \end{array}$	$\begin{array}{r} 276 \\ \times 5 \\ \hline \end{array}$ $\begin{array}{r} 300 \\ \times 5 \\ \hline \end{array}$	$\begin{array}{r} 8650 \\ - 5348 \\ \hline \end{array}$ $\begin{array}{r} 9000 \\ - 5000 \\ \hline \end{array}$
$\begin{array}{r} 542 \\ - 354 \\ \hline \end{array}$	$\begin{array}{r} 768 \\ + 849 \\ \hline \end{array}$	$\begin{array}{r} 6831 \\ + 4790 \\ \hline \end{array}$
$\begin{array}{r} 674 \\ \times 9 \\ \hline \end{array}$	$\begin{array}{r} 864 \\ - 372 \\ \hline \end{array}$	$\begin{array}{r} 6274 \\ \times 9 \\ \hline \end{array}$
$\begin{array}{r} 758 \\ + 753 \\ \hline \end{array}$	$\begin{array}{r} 795 \\ \times 7 \\ \hline \end{array}$	$\begin{array}{r} 7378 \\ - 5742 \\ \hline \end{array}$
$\begin{array}{r} 693 \\ - 487 \\ \hline \end{array}$	$\begin{array}{r} 6867 \\ + 8549 \\ \hline \end{array}$	$\begin{array}{r} 6395 \\ + 4840 \\ \hline \end{array}$
$\begin{array}{r} 472 \\ \times 8 \\ \hline \end{array}$	$\begin{array}{r} 486 \\ - 179 \\ \hline \end{array}$	$\begin{array}{r} 9384 \\ \times 2 \\ \hline \end{array}$
$\begin{array}{r} 863 \\ + 471 \\ \hline \end{array}$	$\begin{array}{r} 848 \\ \times 2 \\ \hline \end{array}$	$\begin{array}{r} 8672 \\ + 4941 \\ \hline \end{array}$
$\begin{array}{r} 739 \\ - 384 \\ \hline \end{array}$	$\begin{array}{r} 575 \\ + 847 \\ \hline \end{array}$	$\begin{array}{r} 6379 \\ + 3750 \\ \hline \end{array}$

9. Relaciona cada multiplicación con su resultado, haz la operación en el espacio de bajo:

$$3.826 \times 718 \qquad 3.785.348$$

$$5.059 \times 362 \qquad 327.368$$

$$8.059 \times 434 \qquad 2.747.068$$

$$1.208 \times 271 \qquad 1.831.358$$

--	--	--	--

10. Resuelve :

Los padres de Fernando han pagado parte de su casa con 100 billetes de 500 euros. Averigua cuánto vale la casa si su precio total es el triple de lo que han pagado.

Un cohete espacial ha dado 106 vueltas a la tierra. En cada vuelta recorre 45.008 kilómetros ¿Cuántos kilómetros ha recorrido en total?

11. Completa esta tabla:

\times	30	600	42	710
708				
6.023				
506				
20.907				

Realiza las operaciones a continuación:

12. Relaciona cada suma con su multiplicación correspondiente:

$$5 + 5 + 5 + 5 + 5 + 5$$

$$2 \times 5$$

$$2 + 2 + 2 + 2 + 2$$

$$7 \times 5$$

$$7 + 7 + 7 + 7 + 7$$

$$5 \times 6$$

$$7 + 7 + 7 + 7$$

$$7 \times 4$$

13. Coloca y realiza estas multiplicaciones:

5.813×7

61.935×3

2.546×4

216.854×9

14. Realiza estas multiplicaciones:

$72 \times 101 = \underline{\hspace{10em}}$

$72 \times 10.101 = \underline{\hspace{10em}}$

Ahora escribe el resultado de esta multiplicación sin hacerla:

$72 \times 1.010.101 = \underline{\hspace{10em}}$

15. Calcula:

$$\begin{array}{r} 726859 \\ \times 67 \\ \hline \end{array}$$

$$\begin{array}{r} 469183 \\ \times 84 \\ \hline \end{array}$$

$$\begin{array}{r} 538746 \\ \times 47 \\ \hline \end{array}$$

16. Multiplica:

x	2	3	4	5	6	7	8	9	10
2									
4									
6									
8									

x	2	3	4	5	6	7	8	9	10
3									
5									
7									
9									

17. Completa:

$$15 \times \underline{\hspace{2cm}} = 1.500$$

$$275 \times \underline{\hspace{2cm}} = 275.000$$

$$\underline{\hspace{2cm}} \times 1.000 = 23.000$$

$$\underline{\hspace{2cm}} \times 10 = 67.320$$

$$\underline{\hspace{2cm}} \times \underline{\hspace{2cm}} = 4.700$$

$$\underline{\hspace{2cm}} \times \underline{\hspace{2cm}} = 31.000$$

$$\underline{\hspace{2cm}} \times \underline{\hspace{2cm}} = 54.000$$

18. Pedro ha comprado 6 bolsas de caramelos. Si en cada bolsa hay 10 caramelos, ¿cuántos ha comprado Pedro?

19. Efectúa las siguientes multiplicaciones:

253×45

319×24

6.152×13

1.280×37

693×37

845×26

4.927×49

2.368×85

20. En un hormiguero viven 245 hormigas. ¿Cuántas hormigas vivirán en 23 hormigueros iguales?.

21. Calcula:

$$\begin{array}{r} 6127 \\ \times 4532 \\ \hline \end{array}$$

$$\begin{array}{r} 3539 \\ \times 7449 \\ \hline \end{array}$$

$$\begin{array}{r} 3397 \\ \times 2574 \\ \hline \end{array}$$

$$\begin{array}{r} 8667 \\ \times 4923 \\ \hline \end{array}$$

22. Calcula el doble de dos formas

El doble de 12 es $2 \times 12 =$ _____

El doble de 12 es $12 + 12 =$ _____

El doble de 14 es _____

El doble de 14 es _____

El doble de 35 es _____

El doble de 35 es _____

El doble de 51 es _____

El doble de 51 es _____

El doble de 60 es _____

El doble de 60 es _____

23. Calcula el triple de dos formas:

El triple de 15 es $3 \times 15 =$ _____

El triple de de 15 es $15 + 15 + 15 =$ _____

El triple de 26 es _____

El triple de 26 es _____

El triple de 50 es _____

El triple de 50 es _____

El triple de 70 es _____

El triple de 70 es _____

El triple de 33 es _____

El triple de 33 es _____

24. El colegio de Ana tiene 4 pisos. En cada piso hay 12 aulas con 30 pupitres cada una. ¿Cuántos pupitres hay en el colegio?

25. En un supermercado han hecho un pedido de 1208 yogures naturales. Si cada yogur pesa 105 gramos ¿Cuánto pesará el pedido en total?.

26. Calcula:

$$\begin{array}{r} \text{(651)} \\ 58851 \\ \times 494 \\ \hline \end{array}$$

$$\begin{array}{r} \text{(652)} \\ 47689 \\ \times 786 \\ \hline \end{array}$$

$$\begin{array}{r} \text{(653)} \\ 19917 \\ \times 78 \\ \hline \end{array}$$

$$\begin{array}{r} \text{(654)} \\ 43416 \\ \times 293 \\ \hline \end{array}$$

$$\begin{array}{r} \text{(653)} \\ 87696 \\ \times 260 \\ \hline \end{array}$$

$$\begin{array}{r} \text{(654)} \\ 77014 \\ \times 526 \\ \hline \end{array}$$

$$\begin{array}{r} \text{(655)} \\ 62187 \\ \times 43 \\ \hline \end{array}$$

$$\begin{array}{r} \text{(656)} \\ 90768 \\ \times 952 \\ \hline \end{array}$$

$$\begin{array}{r} \text{(657)} \\ 60456 \\ \times 396 \\ \hline \end{array}$$

$$\begin{array}{r} \text{(658)} \\ 87645 \\ \times 389 \\ \hline \end{array}$$

$$\begin{array}{r} \text{(659)} \\ 96595 \\ \times 477 \\ \hline \end{array}$$

$$\begin{array}{r} \text{(660)} \\ 83373 \\ \times 895 \\ \hline \end{array}$$

$$\begin{array}{r} \text{(661)} \\ 89300 \\ \times 162 \\ \hline \end{array}$$

$$\begin{array}{r} \text{(662)} \\ 15341 \\ \times 225 \\ \hline \end{array}$$

$$\begin{array}{r} \text{(663)} \\ 55930 \\ \times 414 \\ \hline \end{array}$$

$$\begin{array}{r} \text{(664)} \\ 80578 \\ \times 560 \\ \hline \end{array}$$

Departamento de Orientación
Refuerzo Educativo

96429
x 230

54108
x 394

32569
x 311

56067
x 526

585)
75420
x 991

(686)
64739
x 258

(687)
42049
x 244

(688)
3420
x 186

589)
73107
x 630

(690)
67507
x 591

(691)
34174
x 213

(692)
94393
x 225

593)
95720
x 770

(694)
27992
x 459

(695)
68581
x 648

(696)
68303
x 292

Departamento de Orientación
Refuerzo Educativo

$$\begin{array}{r} 63827 \\ \times 181 \\ \hline \end{array}$$

$$\begin{array}{r} 54296 \\ \times 377 \\ \hline \end{array}$$

$$\begin{array}{r} 57683 \\ \times 796 \\ \hline \end{array}$$

$$\begin{array}{r} 81182 \\ \times 11 \\ \hline \end{array}$$

(717)

$$\begin{array}{r} 92672 \\ \times 946 \\ \hline \end{array}$$

(718)

$$\begin{array}{r} 88223 \\ \times 838 \\ \hline \end{array}$$

(719)

$$\begin{array}{r} 92091 \\ \times 231 \\ \hline \end{array}$$

(720)

$$\begin{array}{r} 28535 \\ \times 671 \\ \hline \end{array}$$

(721)

$$\begin{array}{r} 71664 \\ \times 708 \\ \hline \end{array}$$

(722)

$$\begin{array}{r} 92622 \\ \times 76 \\ \hline \end{array}$$

(723)

$$\begin{array}{r} 34362 \\ \times 196 \\ \hline \end{array}$$

(724)

$$\begin{array}{r} 94581 \\ \times 208 \\ \hline \end{array}$$

(725)

$$\begin{array}{r} 510 \\ \times 474 \\ \hline \end{array}$$

(726)

$$\begin{array}{r} 53107 \\ \times 943 \\ \hline \end{array}$$

(727)

$$\begin{array}{r} 93695 \\ \times 133 \\ \hline \end{array}$$

(728)

$$\begin{array}{r} 91787 \\ \times 872 \\ \hline \end{array}$$

TEMA 5.

RECUERDA

LA DIVISIÓN.

1. REPARTIR Y DIVIDIR:

Dividir es repartir una cantidad en partes iguales.

Recordamos los términos de la división:

El dividendo es la cantidad que se reparte.

El divisor indica el número de partes iguales que se hacen.

El cociente es la cantidad que le toca a cada parte.

El resto es lo que queda sin repartir.

2. LA DIVISIÓN EXACTA :

Una división es exacta cuando su resto es cero.

3. LA DIVISIÓN NO EXACTA :

Una división es no exacta cuando su resto es distinto de cero.

4. LA PROPIEDAD DEL RESTO:

En una división, el resto siempre tiene que ser menor que el divisor.

5. LA PRUEBA DE LA DIVISIÓN:

$$\text{DIVIDENDO} = (\text{DIVISOR} \times \text{COCIENTE}) + \text{RESTO}$$

TEMA 5. LA DIVISIÓN. ACTIVIDADES.

1. Dibuja el reparto y completa:

Reparte en partes iguales 15 flores en 3 jarrones. ¿Cuántas flores pondrás en cada jarrón?

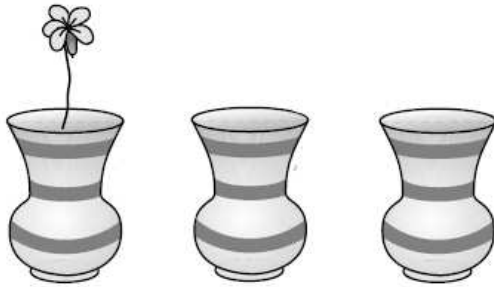

Divide ____ entre ____

Busca: $3 \times \underline{\quad} = 15$

15 entre 3 = ____

$15 : 3 = \underline{\quad}$ $15 \overline{) 3}$

Respuesta:

En cada jarrón pondré ____ flores.

Reparte en partes iguales 12 caramelos en 4 cajas. ¿Cuántos caramelos pondrás en cada caja?

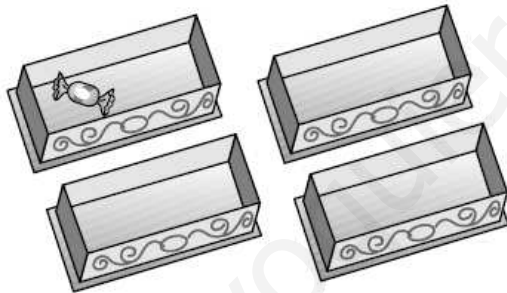

Divide ____ entre ____

Busca: ____ \times ____ = 12

12 entre ____ = ____

$12 : \underline{\quad} = \underline{\quad}$ $12 \overline{) \underline{\quad}}$

Respuesta:

En cada caja pondré ____ caramelos.

Reparte en partes iguales 14 canicas en 2 bolsas. ¿Cuántas canicas pondrás en cada bolsa?

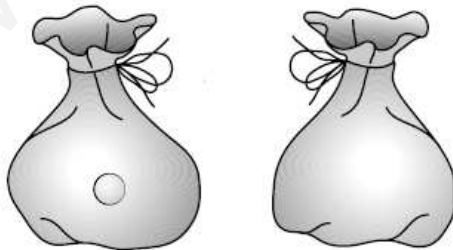

Divide ____ entre ____

Busca: ____ \times ____ = 14

14 entre ____ = ____

$14 : \underline{\quad} = \underline{\quad}$ $14 \overline{) \underline{\quad}}$

Respuesta:

En cada bolsa pondré ____ canicas.

2. Dibuja el reparto y completa:

Reparte en partes iguales 16 vasos en 3 bandejas.

¿Cuántos vasos habrá en cada bandeja? ¿Cuántos vasos sobran?

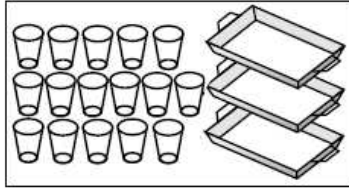

Divide _____ entre _____

1.º Busca: $3 \times \underline{\quad} \triangleright 16$

$$\begin{array}{r} 16 \overline{) 3 \quad} \\ \underline{\quad} \\ \end{array}$$

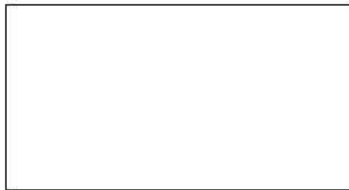

2.º Multiplica: $3 \times \underline{\quad} = \underline{\quad}$

$$\begin{array}{r} 16 \overline{) 3 \quad} \\ \underline{15 \quad} \\ \end{array}$$

Resta: $16 - \underline{\quad} = \underline{\quad}$

$$\begin{array}{r} 16 \overline{) 3 \quad} \\ \underline{-15 \quad} \\ \hline 1 \end{array}$$

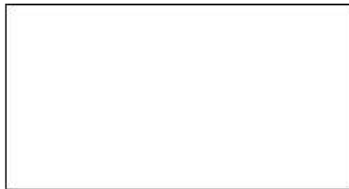

Respuesta: En cada bandeja hay _____ vasos y sobra _____ vaso.

Reparte en partes iguales 15 lápices en 4 botes.

¿Cuántos lápices habrá en cada bote? ¿Cuántos lápices sobran?

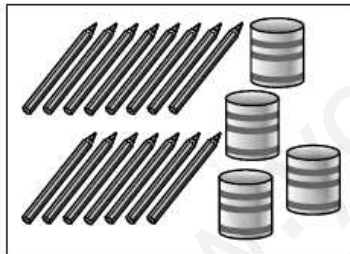

Divide _____ entre _____

1.º Busca: $4 \times \underline{\quad} \triangleright 15$

$$\begin{array}{r} 15 \overline{) 4 \quad} \\ \underline{\quad} \\ \end{array}$$



2.º Multiplica: $4 \times \underline{\quad} = \underline{\quad}$

$$\begin{array}{r} 15 \overline{) 4 \quad} \\ \underline{12 \quad} \\ \end{array}$$

Resta: $15 - \underline{\quad} = \underline{\quad}$

$$\begin{array}{r} 15 \overline{) 4 \quad} \\ \underline{-12 \quad} \\ \hline 3 \end{array}$$

Respuesta: En cada bote hay _____ lápices y sobran _____ lápices.

3. Lee y observa la solución, después relaciona:

Julián reparte en partes iguales 30 huevos en 5 cajas.
 ¿Cuántos huevos pone en cada caja?
 ¿Cuántos huevos le sobran?

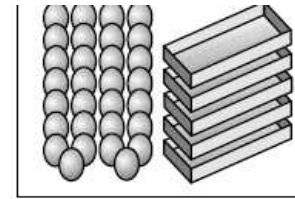

$$\begin{array}{r|l} 30 & 5 \\ -30 & 6 \\ \hline 0 & \end{array}$$

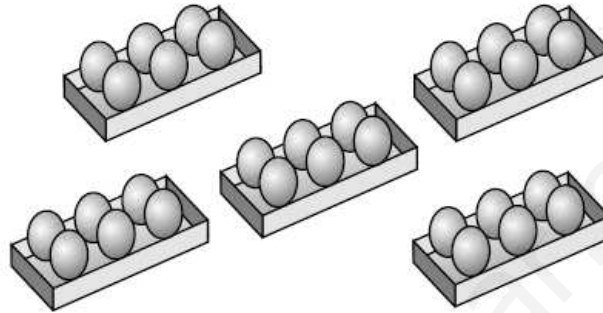

- | | | | |
|-----------|------|---|--|
| Dividendo | ▶ 30 | — | Número de cajas |
| Divisor | ▶ 5 | — | Número de huevos que le sobran |
| Cociente | ▶ 6 | — | Número de huevos que reparte |
| Resto | ▶ 0 | — | Número de huevos que pone en cada caja |

Recuerda: una división es exacta si su resto es cero y es entera si su resto es distinto de cero.

• ¿Esta división es entera o exacta? _____ .

4. Lee y después escribe los términos de la división:

Julián reparte en partes iguales 25 pastelitos en 4 bandejas.
 ¿Cuántos pastelitos pone en cada bandeja?
 ¿Cuántos pastelitos le sobran?

	25	4	
	-24	6	
	1		

• ¿Esta división es entera o exacta? _____ .

7. Calcula las siguientes divisiones:

245 : 6

- 1.º Se divide ____ entre 6.
- 2.º Baja el ____ y se divide ____ entre ____
Como $5 < 6$, se escribe ____
en el cociente.

			2	4	5		6		
				0	5		4	0	

624 : 3

- 1.º Se divide ____ entre ____
- 2.º Baja el ____ y se divide ____ entre ____
Como ____ $<$ ____,
se escribe ____ en el cociente.
- 3.º Baja el ____ y se divide ____ entre ____

			6	2	4		3		

4.346 : 7

- 1.º Se divide ____ entre ____
- 2.º Baja el ____ y se divide ____ entre ____
- 3.º Baja el ____ y se divide ____ entre ____
Como ____ $<$ ____,
se escribe ____ en el cociente.

			4	3	4	6		7	

4.032 : 8

- 1.º Se divide ____ entre ____
- 2.º Baja el ____ y se divide ____ entre ____
Como ____ $<$ ____,
se escribe ____ en el cociente.
- 3.º Baja el ____ y se divide ____ entre ____

			4	0	3	2		8	

8. Completa este cuadro:

	Dividendo	divisor	cociente	resto
$\begin{array}{r} 12 \overline{) 3} \\ 0 \ 4 \end{array}$	12	3	4	0
$15 \overline{) 5}$				
$20 \overline{) 6}$				
$35 \overline{) 7}$				

9. Escribe el nombre de los términos de la división:

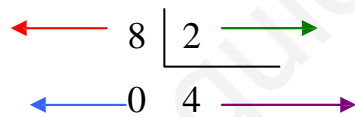

10. Resuelve :

Alfredo va a repartir 69 caramelos entre sus 9 amigos ¿Cuántos les tiene que dar a cada uno para que todos tengan igual número de caramelos? _____ ¿Con cuántos se quedará él? _____

Departamento de Orientación
Refuerzo Educativo

En un cine había 672 personas ¿Cuántas quedaron dentro después de salir la sexta parte?

1ª cuenta

2ª cuenta

11. Coloca y haz :

$$34627 : 5$$

$$12643 : 6$$

$$64381 : 8$$

$$27239 : 4$$

$$24521 : 3$$

$$24523 : 3$$

12. Cuando resuelvas estas divisiones escribe en la etiqueta EXACTA o ENTERA:

$$376 \overline{)8}$$

$$263 \overline{)7}$$

$$165 \overline{)5}$$

$$264 \overline{)6}$$

13. Resuelve:

Hay que distribuir 56 bolígrafos entre 4 niños. ¿Cuántos le corresponden a cada niño? ¿Sobra alguno?.

En el teleférico de El Teide hay 90 personas que quieren subir al pico. En cada viaje sólo pueden subir 9 personas, ¿cuántos viajes harán falta para que puedan subir todas las personas?.

Queremos hacer 24 trajes para una fiesta. Para cada traje necesitamos 5 metros de tela. ¿Cuántos metros de tela necesitamos para hacer los trajes?.

TEMA 6.

RECUERDA.

PRACTICAR LA DIVISIÓN.

1. DIVISOR DE UNA CIFRA:

Para comenzar a dividir un número entre una cifra, señalamos en el dividendo un número igual o mayor que el divisor, comenzando por la izquierda.

2. CEROS EN EL COCIENTE:

Cuando la cantidad que vamos a dividir es más pequeña que el divisor, escribimos un 0 en el cociente y continuamos la división añadiendo la siguiente cifra del dividendo.

3. DIVISOR DE DOS O MÁS CIFRAS:

Para dividir un número entre dos o más cifras, señalamos en el dividendo un número igual o mayor que el divisor, comenzando por la izquierda. Después dividimos normalmente.

www.yoquieroaprobar.es

TEMA 6. PRACTICAR LA DIVISIÓN. ACTIVIDADES

1. Calcula las siguientes divisiones y comprueba que están bien hechas.

1.º Divide 82 entre 51.

2.º Baja el ____.

3.º Divide 311 entre ____.

4.º Baja el ____.

5.º Divide 52 entre ____.

Comprueba: $161 \times 51 + 1 = 8.212$

$$\begin{array}{r} 8212 \quad | \quad 51 \\ 311 \quad 161 \\ 052 \\ \quad 1 \end{array}$$

1.º Divide ____ entre ____.

2.º Baja el ____.

3.º Divide ____ entre ____.

4.º Baja el ____.

5.º Divide ____ entre ____.

Comprueba: ____ \times ____ + ____ = 4.649

$$\begin{array}{r} 4649 \quad | \quad 19 \end{array}$$

1.º Divide ____ entre ____.

2.º Baja el ____.

3.º Divide ____ entre ____.

4.º Baja el ____.

5.º Divide ____ entre ____.

Comprueba: ____ \times ____ + ____ = 6.573

$$\begin{array}{r} 6573 \quad | \quad 16 \end{array}$$

1.º Divide ____ entre ____.

2.º Baja el ____.

3.º Divide ____ entre ____.

4.º Baja el ____.

5.º Divide ____ entre ____.

Comprueba: ____ \times ____ + ____ = 9.853

$$\begin{array}{r} 9853 \quad | \quad 42 \end{array}$$

1.º Divide 528 entre 61.

Busca $61 \times 7 = \underline{\quad}$; $61 \times 8 = \underline{\quad}$

Resta: $528 - 488 = \underline{\quad}$

2.º Baja el $\underline{\quad}$

3.º Divide 405 entre 61.

Busca $61 \times 3 = \underline{\quad}$; $61 \times 6 = \underline{\quad}$

Resta: $405 - 366 = \underline{\quad}$

Comprueba: $86 \times 61 + 39 = \underline{\quad}$

$$\begin{array}{r} 5285 \overline{) 61} \\ \underline{405} \\ 39 \end{array}$$

1.º Divide $\underline{\quad}$ entre $\underline{\quad}$.

Busca $\underline{\quad} \times \underline{\quad} = \underline{\quad}$; $\underline{\quad} \times \underline{\quad} = \underline{\quad}$

Resta: $\underline{\quad} - \underline{\quad} = \underline{\quad}$

2.º Baja el $\underline{\quad}$

3.º Divide $\underline{\quad}$ entre $\underline{\quad}$.

Busca $\underline{\quad} \times \underline{\quad} = \underline{\quad}$; $\underline{\quad} \times \underline{\quad} = \underline{\quad}$

Resta: $\underline{\quad} - \underline{\quad} = \underline{\quad}$

Comprueba:

$\underline{\quad} \times \underline{\quad} \times \underline{\quad} = \underline{\quad}$

$$\begin{array}{r} 1357 \overline{) 21} \end{array}$$

1.º Divide $\underline{\quad}$ entre $\underline{\quad}$.

Busca $\underline{\quad} \times \underline{\quad} = \underline{\quad}$; $\underline{\quad} \times \underline{\quad} = \underline{\quad}$

Resta: $\underline{\quad} - \underline{\quad} = \underline{\quad}$

2.º Baja el $\underline{\quad}$

3.º Divide $\underline{\quad}$ entre $\underline{\quad}$.

Busca $\underline{\quad} \times \underline{\quad} = \underline{\quad}$; $\underline{\quad} \times \underline{\quad} = \underline{\quad}$

Resta: $\underline{\quad} - \underline{\quad} = \underline{\quad}$

Comprueba:

$\underline{\quad} \times \underline{\quad} \times \underline{\quad} = \underline{\quad}$

$$\begin{array}{r} 5654 \overline{) 79} \end{array}$$

2. Una tortuga ha comido 588 gramos de comida en una semana. ¿Cuánto ha comido cada día?.

3. ¿Están bien hechas estas divisiones?

Dividendo	Divisor	Cociente	Resto	¿Bien o mal?
7.095	8	886	7	
1.024	4	256	0	
2.568	3	855	3	
4.507	6	751	1	

Puedes hacer aquí tus cálculos:

4. Elena lleva en una bolsa 117 trocitos de pan para las palomas. Acuden 9 palomas a comer pan. ¿Cuántos trozos de pan se come cada una?.

5. Realiza estas divisiones y compruébalas con la prueba de la división (dividendo = cociente x divisor + resto) :

a) $80.095 \overline{) 25}$

b) $260.805 \overline{) 72}$

c) $830.409 \overline{) 63}$

6. Las siguientes afirmaciones, ¿son verdaderas o falsas?

a) El resto de dividir 65042 entre 26 es 16.

b) El cociente de dividir 37809 entre 112 acaba en 8.

c) El cociente de dividir 45196 entre 328 es 136.

7. Calcula la mitad de estos números:

2684	33566
3890	98758
4572	45792

8. Calcula el tercio de estos números:

1629	2943
1737	20622
2997	30000

8. Calcula el cociente y el resto de cada división, comprueba con la prueba de la división, que los resultados son correctos.

252 : 9	1537 : 4	2612 : 5	3729 : 6
---------	----------	----------	----------

9. Para la biblioteca del colegio la directora ha comprado 15 libros iguales sobre peces. Ha pagado con 600 euros y le han devuelto 60 euros. ¿Cuánto ha costado cada libro?.

www.yoquieroaprobar.es

91270 | 28 _____

48950 | 45 _____

2484 | 86 _____

25982 | 8 _____

) 70262 | 5 _____

(798) 59581 | 31 _____

(799) 36891 | 30 _____

(800) 23188 | 74 _____

) 92875 | 19 _____

(802) 93507 | 77 _____

(803) 29015 | 27 _____

(804) 70540 | 40 _____

) 71867 | 94 _____

(806) 4139 | 63 _____

(807) 44728 | 82 _____

(808) 63145 | 34 _____

$713 \mid 71$ $64623 \mid 50$ $36852 \mid 79$ $60350 \mid 1$

(813) $79703 \mid 47$

(814) $69022 \mid 74$

(815) $52564 \mid 35$

(816) $7703 \mid 67$

(817) $8549 \mid 24$

(818) $2950 \mid 20$

(819) $44688 \mid 32$

(820) $4909 \mid 33$

(821) $87540 \mid 1$

(822) $13580 \mid 7$

(823) $54169 \mid 25$

(824) $78818 \mid 40$

16386 | 76 _____

74064 | 93 _____

46293 | 22 _____

76024 | 7 _____

3) 14072 | 41 _____

(830) 84695 | 79 _____

(831) 62006 | 78 _____

(832) 17145 | 10 _____

3) 93063 | 17 _____

(834) 87463 | 13 _____

(835) 54130 | 75 _____

(836) 14350 | 76 _____

7) 89119 | 90 _____

(838) 47948 | 99 _____

(839) 88537 | 19 _____

(840) 61702 | 42 _____

68110 | 66 _____

58579 | 85 _____

30808 | 15 _____

54307 | 37 _____

45) 96955 | 43 _____

(846) 86274 | 69 _____

(847) 96374 | 71 _____

(848) 51512 | 3 _____

49) 75947 | 19 _____

(850) 96905 | 56 _____

(851) 32413 | 6 _____

(852) 98864 | 69 _____

53) 73634 | 82 _____

(854) 57390 | 42 _____

(855) 97979 | 61 _____

(856) 89838 | 73 _____

11921 | 3 _____

69600 | 19 _____

41828 | 48 _____

71559 | 32 _____

) 9608 | 66 _____

(878) 80230 | 5 _____

(879) 84098 | 44 _____

(880) 45469 | 39 _____

) 88598 | 42 _____

(882) 9557 | 79 _____

(883) 49665 | 1 _____

(884) 36443 | 43 _____

) 17444 | 19 _____

(886) 70041 | 66 _____

(887) 91935 | 97 _____

(888) 83795 | 9 _____

36357 | 61 _____

94036 | 78 _____

72496 | 70 _____

5) 15349 | 38 _____

(926) 4668 | 64 _____

(927) 88209 | 26 _____

3) 13036 | 2 _____

(930) 38594 | 11 _____

(931) 74101 | 60 _____

3) 41881 | 78 _____

(934) 67920 | 84 _____

(935) 89814 | 16 _____

www.yoquieroaprobar.es

TEMA 7.

RECUERDA. LAS FRACCIONES

1. REPRESENTACIÓN DE UNA FRACCIÓN.

La madre de Rosa ha construido un armario con 4 cajones iguales para ordenar la ropa. Observa que solo uno de los cajones es de color azul. Podemos representarlo así:

$\frac{1}{4}$ → **Numerador**: número de cajones azules.

4 → **Denominador** : número total de cajones.

El número $\frac{1}{4}$ es una **fracción**.

4

El denominador de una fracción indica las partes iguales en que dividimos la unidad; el numerador, las partes que tomamos.

Los términos de una fracción, son el numerador y el denominador.

2. LEER Y ESCRIBIR FRACCIONES.

Para leer una fracción, se lee primero el número del numerador y a continuación se lee el del denominador del siguiente modo.

Denominador	Se lee	Denominador	Se lee
2	medio	6	Sexto
3	tercio	7	Séptimo
4	cuarto	8	Octavo
5	quinto	9	noveno

3. COMPARAR FRACCIONES.

Diana y Juan han sacado del congelador una bandeja de cubitos de hielo. Diana ha echado en su vaso $\frac{1}{8}$ de los cubitos que hay en la bandeja y Juan ha echado en el suyo $\frac{2}{8}$ de los cubitos. ¿Quién de los dos ha puesto más cubitos en su vaso?

Representa $\frac{1}{8}$ de los cubitos de la bandeja.

x			

Representa $\frac{2}{8}$ de los cubitos de la bandeja.

x			
x			

4. FRACCIÓN Y UNIDAD.

Si una fracción tiene el mismo numerador que denominador, esa fracción representa la unidad entera.

5. FRACCIÓN DE UN NÚMERO.

Una asociación ha recogido 24 juguetes usados para repararlos y que se puedan utilizar de nuevo. Solo han reparado $\frac{2}{3}$ de los 24 juguetes, ¿Cuántos juguetes han arreglado?.

La fracción $\frac{2}{3}$ indica que el total de juguetes se ha dividido en 3 partes y se han reparado 2 de esas 3 partes.

Para calcular $\frac{2}{3}$ de 24, hacemos lo siguiente:

- 1º Dividimos 24 entre el denominador de $\frac{2}{3}$, que es 3. $24:3 = 8$
- 2º Multiplicamos el resultado por el numerador de $\frac{2}{3}$ que es 2. $8 \times 2 = 16$.
- $\frac{2}{3}$ de 24 son 16.
- De los 24 juguetes han arreglado 16.

Para calcular una fracción de un número, se divide el número entre el denominador y el resultado se multiplica por el numerador.

6. COMPARAMOS FRACCIONES:

Si dos fracciones tienen el mismo denominador, es mayor la que tiene el mayor numerador. Ejemplo: $\frac{5}{7}$ $\frac{3}{7}$

Si dos fracciones tienen el mismo numerador, es mayor la que tiene el denominador menor. Ejemplo: $\frac{5}{2}$ $\frac{5}{3}$

7. SUMA DE FRACCIONES:

Para sumar fracciones con el mismo denominador, se suman los numeradores y se deja el mismo denominador. Ejemplo:

8. SUSTRACCIÓN DE FRACCIONES:

Para restar fracciones con el mismo denominador, se restan los numeradores y se deja el mismo denominador. Ejemplo:

$$\frac{15}{18} - \frac{7}{18} = \frac{15-7}{18} = \frac{8}{18}$$

www.yoquieroaprobar.es

TEMA 7. LAS FRACCIONES. ACTIVIDADES

1. Completa esta tabla:

	Numerador	Denominador	Fracción
Dividimos una tarta en 8 trozos iguales y comemos 3.			
De un folio dividido en 6 partes iguales marcamos 2.			
De las 9 páginas de la lección hemos leído 5.			

2. Completa la siguiente tabla:

Fracción	Numerador	Denominador	Lectura
$\frac{3}{5}$			
	2	7	
			Cinco octavos

3. Compara estas parejas de fracciones escribiendo > o < según corresponda.

$$\frac{7}{3} \quad \frac{7}{5} \quad \frac{5}{8} \quad \frac{5}{4} \quad \frac{2}{9} \quad \frac{7}{9} \quad \frac{17}{25} \quad \frac{10}{25}$$

4. Pedro ha estado estudiando tres horas para el examen de matemáticas. ¿Qué fracción del día ha estado estudiando?

5. Relaciona estas dos columnas:

$$\frac{2}{3} \text{ de } 12 \qquad 75$$

$$\frac{3}{5} \text{ de } 80 \qquad 8$$

$$\frac{3}{4} \text{ de } 100 \qquad 48$$

6. Realiza las siguientes sumas:

$$\frac{3}{8} + \frac{4}{8}$$

$$\frac{1}{3} + \frac{2}{3}$$

$$\frac{5}{12} + \frac{3}{12} + \frac{1}{12}$$

7. Completa la siguiente tabla:

Primer sumando	Segundo sumando	Suma
$\frac{5}{12}$	$\frac{4}{12}$	
	$\frac{3}{15}$	$\frac{8}{15}$
$\frac{4}{10}$	$\frac{6}{10}$	

8. ¿Qué fracción sumarías a **¡Error! Marcador no definido.** para conseguir $\frac{8}{12}$?

9. A Luis le han regalado una caja de 24 bombones. Sus amigos comieron los $\frac{2}{3}$ de la caja. ¿Cuántos bombones se comieron?

10. Calcula estas diferencias:

$$\frac{3}{5} - \frac{1}{5}$$

$$\frac{5}{9} - \frac{3}{9}$$

$$\frac{7}{16} - \frac{2}{16}$$

$$\frac{5}{6} - \frac{5}{6}$$

11. Completa los dibujos y escribe el resultado:



-



=



-

=

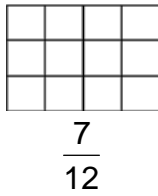

-

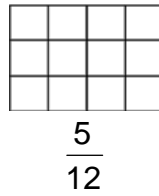

=

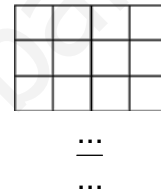

-

=





12. Completa estas operaciones:

$$\frac{9}{15} - \frac{3}{15}$$

$$\frac{5}{18} - \frac{8}{18}$$

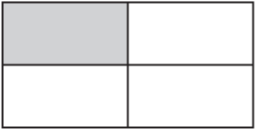
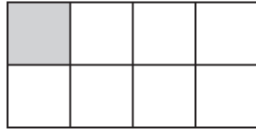
13. En el mostrador de una charcutería hay $\frac{5}{8}$ de un queso. Si una señora se lleva $\frac{3}{8}$ del queso, ¿cuánto queda en el mostrador?.

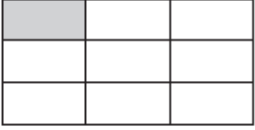
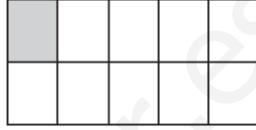
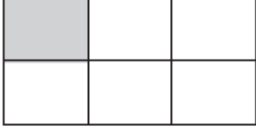
13. Escribe la fracción que expresa la parte coloreada de cada figura:

 Un medio ▶ $\frac{1}{2}$	 Un cuarto ▶ —	 Un octavo ▶ —
 Un tercio ▶ —	 Un noveno ▶ —	 Un décimo ▶ —
 Un sexto ▶ —	 Un séptimo ▶ —	 Un quinto ▶ —

■ Observa las anteriores fracciones y marca con X la respuesta correcta.

- Los términos de una fracción son...
 el numerador el divisor el denominador
- El número de partes en que está dividida la figura es el...
 numerador denominador
- El número de partes coloreadas en cada figura es el...
 numerador denominador



14. Calcula:

$\frac{4}{7}$ de 35 = 20 $35 : 7 = 5$ $5 \times 4 = 20$	$\frac{6}{9}$ de 27 = ____	$\frac{3}{6}$ de 48 = ____	$\frac{5}{9}$ de 81 = ____
---	----------------------------	----------------------------	----------------------------

15. Relaciona:

cuatro veintiochoavos	$\frac{4}{28}$	$\frac{8}{15}$	tres medios
seis octavos	$\frac{3}{4}$	$\frac{7}{10}$	doce veinticincoavos
seis catorceavos	$\frac{6}{14}$	$\frac{12}{25}$	siete décimos
trece treintaiunavos	$\frac{6}{8}$	$\frac{3}{2}$	cinco sextos
tres cuartos	$\frac{13}{31}$	$\frac{5}{6}$	ocho quinceavos

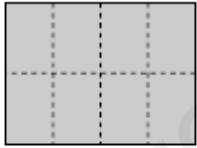
16. Representa cada fracción y completa:

$\frac{8}{8}$ 	$\frac{10}{8}$ 	$\frac{3}{5}$ 
$8 = 8 \rightarrow \frac{8}{8} = 1$	$\square \rightarrow \square 1$	$\square \rightarrow \square 1$

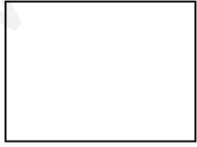
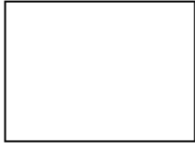
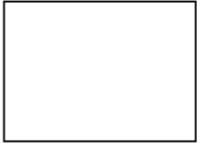
$\frac{4}{9}$ 	$\frac{10}{4}$ 	$\frac{7}{7}$ 
$\square \rightarrow \square 1$	$\square \rightarrow \square 1$	$\square \rightarrow \square 1$

17. Lee y resuelve:

En mi clase de dibujo hay 33 cajas de rotuladores. Cada caja contiene 4 rotuladores de un color. ¿Cuántas cajas hay de cada color?

- Hay 8 rotuladores de color rosa ▶ $\frac{8}{4} = 8 : 4 = 2$ cajas
- Hay 24 rotuladores de color verde ▶ $\frac{\quad}{\quad} = \quad : \quad = \quad$
- Hay 48 rotuladores de color azul ▶ $\frac{\quad}{\quad} = \quad : \quad = \quad$
- Hay 16 rotuladores de color amarillo ▶ $\frac{\quad}{\quad} = \quad : \quad = \quad$
- Hay 4 rotuladores de color naranja ▶ $\frac{\quad}{\quad} = \quad : \quad = \quad$
- Hay 32 rotuladores de color rojo ▶ $\frac{\quad}{\quad} = \quad : \quad = \quad$

18. Suma las fracciones, después colorea y comprueba el resultado:

$$\frac{7}{9} + \frac{1}{9} = \frac{\quad}{\quad}$$

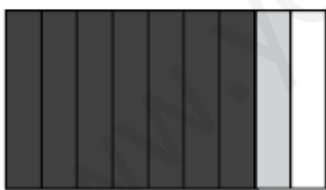

$$\frac{5}{8} + \frac{2}{8} = \frac{\quad}{\quad}$$



$$\frac{3}{5} + \frac{4}{5} = \frac{\quad}{\quad}$$

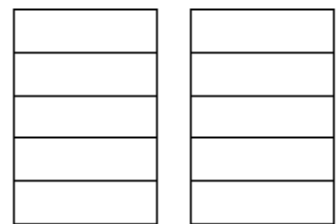

$$\frac{4}{7} + \frac{6}{7} = \frac{\quad}{\quad}$$

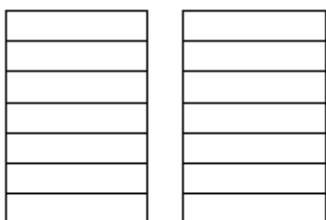

$$\frac{2}{10} + \frac{5}{10} = \frac{\quad}{\quad}$$



$$\frac{2}{4} + \frac{1}{4} = \frac{\quad}{\quad}$$

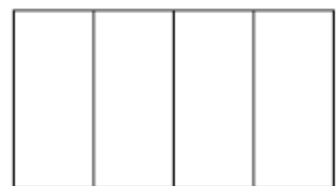

19. Pinta, tacha y completa:

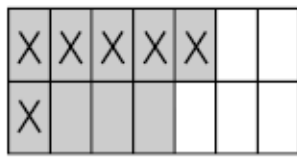

$$\frac{9}{14} - \frac{6}{14}$$

- De 14 partes, pinto 9.
- De las 9 partes pintadas, tacho 6.
- Quedan 3 partes pintadas sin tachar.

$$\frac{9}{14} - \frac{6}{14} = \frac{9-6}{14} = \frac{3}{14}$$

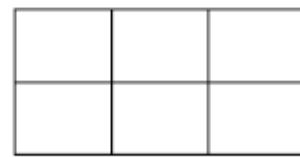

$$\frac{5}{6} - \frac{3}{6}$$

- De ____ partes, pinto ____.
- De las ____ partes pintadas, tacho ____.
- Quedan ____ partes pintadas sin tachar.

$$\frac{\quad}{\quad} - \frac{\quad}{\quad} = \frac{\quad}{\quad} = \frac{\quad}{\quad}$$

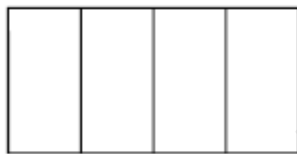

$$\frac{3}{4} - \frac{1}{4}$$

- De ____ partes, pinto ____.
- De las ____ partes pintadas, tacho ____.
- Quedan ____ partes pintadas sin tachar.

$$\frac{\quad}{\quad} - \frac{\quad}{\quad} = \frac{\quad}{\quad} = \frac{\quad}{\quad}$$

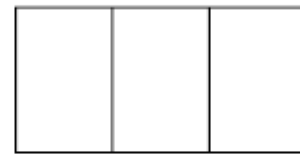

$$\frac{3}{3} - \frac{2}{3}$$

- De ____ partes, pinto ____.
- De las ____ partes pintadas, tacho ____.
- Quedan ____ partes pintadas sin tachar.

$$\frac{\quad}{\quad} - \frac{\quad}{\quad} = \frac{\quad}{\quad} = \frac{\quad}{\quad}$$

20. Calcula:

$$\frac{19}{21} - \frac{13}{21} = \frac{\quad}{\quad}$$

$$\frac{15}{40} - \frac{6}{40} = \frac{\quad}{\quad}$$

$$\frac{9}{10} - \frac{5}{10} = \frac{\quad}{\quad}$$

TEMA 8.

**RECUERDA.
LOS NÚMEROS DECIMALES.**

1. LA DÉCIMA:

El termómetro es un instrumento que sirve para medir la temperatura en grados. Cada grado está dividido en 10 partes iguales. Estas partes se llaman décimas.

Marta tiene 37 grados y 8 décimas:

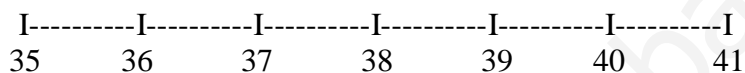

Si dividimos una unidad en diez partes iguales, cada una de ellas es una décima. Podemos escribir una décima como $1/10$ o como $0,1$.

x									
---	--	--	--	--	--	--	--	--	--

1 Unidad = 10 décimas
1 Décima = $1/10 = 0,1$

2. LA CENTÉSIMA:

César ha fabricado una caja dividida en 100 partes iguales para guardar sus canicas. Cada una de estas partes se llama **centésima**.

Las canicas colocadas ocupan 23 centésimas de la caja.

x	x	x	x	x	x	x	x	x	x
x	x	x	x	x	x	x	x	x	x
x	x	x							

Si dividimos una unidad en cien partes iguales, cada una de ellas es una centésima.

1 Unidad = 100 centésimas
1 Centésima = $1/100 = 0,01$

3. VALOR DE POSICIÓN:

Los números decimales tienen dos partes separadas por una coma.

La parte entera está formada por las cifras de las unidades, las decenas, las centenas etc...

La parte decimal está formada por las cifras de las décimas, las centésimas etc...

El valor de cada cifra depende de su posición.

4. LEER Y ESCRIBIR NÚMEROS DECIMALES:

Martín ha salido a montar en bicicleta. Al principio el cuentakilómetros marcaba 198,13 y al final del recorrido marcaba 234,09.

Los números del cuentakilómetros son números decimales se pueden leer de dos formas:

C	D	U	d	c
1	9	8,	1	3

Se puede leer por separado la parte entera y la decimal: 198 y 3 centésimas.

O leer la parte entera y la parte decimal separadas por la palabra coma: 198 coma 13.

5. COMPARAR NÚMEROS DECIMALES:

Entre dos números decimales, es menor el que tenga menor la parte entera. Si la parte entera coincide, comparamos la parte decimal, cifra por cifra empezando por las décimas.

6. ADICIÓN DE NÚMEROS DECIMALES:

Los números decimales se suman como los números naturales, es decir, se suman entre sí las cifras del mismo orden:

$$12,56 + 7,8 + 146,066 =$$

$$\begin{array}{r} 12,56 \\ 7,8 \\ + 146,063 \\ \hline 166,423 \end{array}$$

7. SUSTRACCIÓN DE NÚMEROS DECIMALES:

Los números decimales se restan como los números naturales; se restan entre sí las cifras del mismo orden: centésimas con centésimas, décimas con décimas, etc. Ejemplo:

$$36,52 - 18,46$$

$$\begin{array}{r} 36,52 \\ - 18,46 \\ \hline 18,06 \end{array}$$

8. MULTIPLICACIÓN DE NÚMEROS DECIMALES:

Para multiplicar un número decimal por otro natural, se realiza la multiplicación como si los números fuesen naturales, y luego se separan en el producto tantas cifras decimales como tenga el factor decimal. Ejemplo:

$$14,54 \times 4 = 58,16$$

Para multiplicar un número decimal por la unidad seguida de ceros, se desplaza la coma hacia la derecha tantos lugares como ceros acompañen al uno del número natural. Ejemplo:

$$3,056 \times 100 = 305,6$$

9. LA DIVISIÓN DE NÚMEROS DECIMALES:

Para dividir un número decimal entre 10, 100 ó 1.000, se desplaza la coma del número decimal hacia la izquierda 1, 2 ó 3 posiciones, respectivamente. Ejemplo:

$$164,5 : 100 = 1,645$$

Cuando el dividendo es menor que el divisor, se añade un cero en el dividendo y se pone una coma detrás del cero del cociente.

$$\begin{array}{r} 20 \\ 40 \\ 0 \end{array} \qquad \begin{array}{r} 8 \\ 0,25 \end{array}$$

Un número decimal se divide entre otro natural como si ambos fuesen naturales, pero al bajar las cifras de las décimas se pone la coma en el cociente.

$$\begin{array}{r} 14,25 \\ 22 \\ 15 \\ 0 \end{array} \qquad \begin{array}{r} 8 \\ 4,75 \end{array}$$

TEMA 8. LOS NÚMEROS DECIMALES. ACTIVIDADES.

1. Escribe en forma de fracción estas expresiones:

Dos décimas	Nueve décimas	Tres décimas	Seis décimas
-------------	---------------	--------------	--------------

2. ¿Cuántas décimas le faltan a 0,2 para formar una unidad?:

3. Fíjate en los dibujos y expresa en forma de fracción y de número decimal la parte coloreada:

X	X	X		
X	X			

X	X	X	X	X	X	X	X	X	X
X	X	X	X	X	X	X	X	X	X
X	X	X	X	X	X	X	X	X	X
X	X	X	X	X	X	X			

X	X	X		X
X	X		X	

X	X	X	X	X	X	X	X	X	X
X	X	X	X	X	X	X	X	X	X
X	X	X	X	X	X	X	X	X	X
X	X	X	X	X	X	X	X	X	X
X	X	X	X	X	X	X	X	X	X
X	X	X	X	X	X	X	X		

4. Relaciona con flechas:

Doce centésimas	Cuarentacentésimas	Tres centésimas	Quince centésimas
-----------------	--------------------	-----------------	-------------------

0,15	0,12	0,03	0,40
------	------	------	------

5. ¿Cuántas centésimas le faltan a 0,45 para formar una unidad?:

6. Escribe estas fracciones con un número decimal:

$$\frac{6}{100} = \quad \frac{35}{100} = \quad \frac{52}{100} = \quad \frac{85}{100} =$$

7. Coloca la coma en el lugar que corresponde en cada caso:

- Dos mil ciento sesenta coma dos : 21602
- Dos mil ciento sesenta unidades y dos décimas : 21602
- Doscientas dieciséis unidades y dos centésimas: 21602

8. Estos números se pueden leer de dos formas distintas. Escríbelas:

- 12,56:
 - ...
 - ...
- 897,09:
 - ...
 - ...
- 7,76:
 - ...
 - ...
- 1,20:
 - ...
 - ...

9. Coloca el signo > o < entre cada pareja de números decimales:

3,78	3,70	15,69	15,09
0,67	0,76	652,34	625,34
34,24	34,21	7,4	6,99

10. Rodea la parte entera de los siguientes números y subraya la decimal:

0,76 2,34 5,48 6,02 12,12

11. ¿Cuál es el valor de la cifra 7 en las cantidades siguientes?

0,72	.
48,79	
2,57	
758,03	
58,7	

12. Ramón ha comprado 17,55 metros de cuerda para escalar. Si necesita 17,50 metros, ¿ha comprado suficiente cuerda?

13. Completa las frases:

- Si dividimos una unidad en 10 partes iguales, cada parte es una: _____
- Si dividimos unidad en 100 partes iguales, cada parte es una : - _____

14. Escribe estos números decimales en forma de fracción y colorea la parte que representan en cada figura.

$0,6 = \frac{6}{10}$	$0,7 =$	$0,8 =$
----------------------	---------	---------

15. Coloca en forma de columna y realiza las siguientes operaciones:

a) $42,73 + 6,08 + 2,216$

b) $9,3 + 8,615 + 12,54$

16. Une cada suma con su resultado:

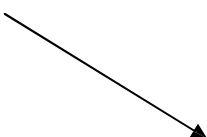
$23,36 + 8,14$		40,9
$20,72 + 7,16$		76,58
$16,58 + 24,32$		31,5
$64,07 + 12,51$		27,88

17. Elena y su madre van de compras y gastan 7,51 € en la carnicería y 1,13 € más en la pescadería. ¿Cuánto gastaron en total?.

18. Jacinta va al colegio andando. Desde su casa al puesto de periódicos hay 348, 52 metros; desde allí hasta la heladería tiene que andar 405,70 metros, y para llegar al colegio aún tiene que caminar 854, 45 metros más. ¿A qué distancia de su casa se encuentra del colegio?.

19. Realiza las siguientes restas colocándolas en columnas:

- a) $456,32 - 48,56$
- b) $240,63 - 184,564$
- c) $1.464 - 758,07$

21. Relaciona estas restas con su resultado:

$48,75 - 1,58$

$47,17$

$172,6 - 64,94$

$81,94$

$230,74 - 148,8$

$107,66$

22. Resuelve estas operaciones calculando, en primer lugar, el interior de los paréntesis:

a) $(16,42 + 24,16) - 34,546$

b) $243,7 - (163,72 - 94,5)$

23. Resuelve los siguientes problemas:

Dos números suman 43,8. Si uno de ellos es 26,5, ¿cuál es el otro?

Un depósito tiene 1.463,75 litros de aceite y otro 215,46 litros menos. ¿Cuántos litros de aceite contiene el segundo depósito?

24. Completa la tabla:

1. ^{er} factor	2. ^o factor	Producto
-------------------------	------------------------	----------

13,504	16	
48	0,308	

25. Relaciona estas dos columnas, puedes utilizar el recuadro de bajo para realizar tus cálculos:

Multiplicación

Producto

13,15 x 9

67,48

17 x 6,42

1.164,8

145,6 x 8

109,14

28 x 2,41

118,35



26. Un paquete de leche cuesta 0,59 € ¿Cuánto pagaremos por 2 docenas de paquetes?

27. Realiza estas divisiones:

87,5 : 7

41,04 : 12

252,48 : 24

28. Completa esta tabla:

Número	Dividido entre 10	Dividido entre 100	Dividido entre 1.000
1.463,5			
248			
73,4			
7,36			

28. Elena ha comprado un paquete de cuatro cintas de casete por 3,2 €. Cuánto cuesta cada cinta?

29. Calcula:

$$64,8 : 12$$

$$48,75 : 15$$

$$75,6 : 24$$

TEMA 9.

**RECUERDA.
OPERACIONES CON NÚMEROS DECIMALES.
EL EURO.**

1. SUMAR Y RESTAR NÚMEROS DECIMALES:

Visto en el tema 8. Si hay alguna duda se puede consultar.

2. MONEDAS Y BILLETES:

Se puede consultar en el libro de 4º de matemáticas.

3. LEER Y ESCRIBIR PRECIOS:

El último libro de Harry Potter cuesta 21,35 €

Parte entera	Parte decimal
euros	Céntimos
21,	35

A la izquierda de la coma están las cifras que corresponden a los euros.

A la derecha de la coma siempre hay 2 cifras que corresponden a los céntimos de euro.

Podemos leer los precios de las siguientes formas:

Precio en euros	Leer la parte entera y la decimal separadas por la palabra coma	Leer por separado los euros y los céntimos
21,35	21 coma 35 euros	21 euros y 35 céntimos.

TEMA 9.

**ACTIVIDADES.
OPERACIONES CON NÚMEROS DECIMALES.
EL EURO**

1. Calcula cuántos euros son:



$$\begin{array}{r}
 200 \\
 50 \\
 0,20 \\
 + 0,10 \\
 \hline
 200,20
 \end{array}$$

Son _____ €



Son _____ €



- 2 x 100 € ▶ 200
- 1 x 50 € ▶ 50
- 4 x 2 € ▶ 8
- 3 x 0,20 € ▶ 0,60
- 1 x 0,05 € ▶ 0,05

$$\begin{array}{r}
 200 \\
 50 \\
 8 \\
 0,60 \\
 + 0,05 \\
 \hline
 208,65
 \end{array}$$

Son _____ €



Son _____ €

2. Resuelve los siguientes problemas y completa:



De vacaciones en Inglaterra me gasté 45 libras. Cada libra me costó 1,50 €.

¿Cuántos euros se gastó Luis?

1 libra ► _____ €.

$$\begin{array}{r} 45 \\ \times 1,50 \\ \hline \end{array}$$

Luis se gastó _____ €.



Yo estuve de vacaciones en Brasil. Allí me gasté 280 reales. Cada real me costó 25 céntimos.

¿Cuántos euros se gastó Marga?

1 real ► _____ céntimos de euro.

Marga se gastó _____ €.



Fui de vacaciones a Suiza con 648 €. Por cada franco tuve que dar 2 €.

¿Cuántos francos le dieron a Sara?

1 franco ► _____ €.

$$648 \overline{) 2}$$

A Sara le dieron _____ francos.



Yo fui a Australia con 1.800 €. Por cada dólar tuve que dar 3 €.

¿Cuántos dólares le dieron a Pedro?

1 dólar ► _____ €.

A Pedro le dieron _____ dólares.

3. Resuelve:

El entrenador de un equipo de fútbol necesita comprar 15 balones. Cada uno cuesta 18€
Él dice que se va a gastar 344€. Es verdad? _____; ¿Cuánto se va a gastar?

Ángel compra 4 barras de pan de 65 céntimos, paga con una moneda de 1 €. ¿Cuánto le tienen que devolver?.

4. Coloca correctamente los sumandos y calcula el total:

a/ $3,15 + 2,28 =$

b/ $54,03 + 10,94 =$

c/ $128,72 + 387,27 =$

d/ $475,96 - 23,78 =$

e/ $837,34 - 56,2 =$

f/ $590,89 - 27,9 =$

a/	b/	c/
d/	e/	f/

5. Realiza los siguientes problemas:

Marta ha recorrido 14,5 kilómetros en bicicleta. Después ha caminado 3,4 kilómetros por un sendero. ¿Cuántos kilómetros ha recorrido en total?.

Abel ha comprado 25,5 metros de tela y ha utilizado sólo 10,8 metros. ¿Cuántos metros de tela le han sobrado?.

6. Hacemos cuentas con euros:

Rocío tiene 1 billete y 2 monedas. Si en total tiene 8 euros, ¿Qué billete y qué monedas son?.

Un billete de autobús cuesta 5 euros. ¿Podemos pagar con 3 monedas de 2 euros?.

7. Escribe de menor a mayor, el valor de las monedas de euro y de céntimos de euro:

.....
.....
.....
.....
.....

8. Completa esta tabla:

Precio	Euros	Céntimos	Se lee
12,38€	12		
	0	13	
			3 euros y 10 céntimos

9. Completa la tabla:

Precio	Euros	Céntimos
15,42€	15	
	7	50
10€		
	3	5
0,99€		

10. Indica cuántas monedas de 20 céntimos necesitas para tener estas cantidades:

Cantidad	Número de monedas de 20 céntimos
60 céntimos	
1 €	
1,40€	
3 €	

11. ¿Cuántas monedas como máximo podrá conseguir Alicia si cambia un billete de 5 euros?.

[Completamos el tema con problemas de los cuadernos Rubio que trabajan los euros.]

TEMA 10.

RECUERDA. LA MEDIDA DEL TIEMPO.

1. EL CALENDARIO:

El calendario sirve para organizar y conocer los días, las semanas, los meses y los años.

Un año tiene 12 meses y una semana tiene 7 días.

Un año tiene 365 días, excepto si es bisiesto que tiene 366.

2. OTRAS UNIDADES DE TIEMPO:

Una década son 10 años.

Un siglo son 100 años.

Los siglos se escriben con números romanos.

El siglo XXI comenzó el 1 de enero del año 2001 y terminará el 31 de diciembre de 2100.

3. HORAS, MINUTOS Y SEGUNDOS:

Un día tiene 24 horas. El símbolo de la hora es h.

Una hora tiene 60 minutos. El símbolo de minuto es min.

Un minuto tiene 60 segundos. El símbolo de segundo es s.

Para pasar de días a horas, multiplicamos por 24. Para pasar de horas a minutos, multiplicamos por 60. Para pasar de minutos a segundos, multiplicamos por 60.

4. OPERACIONES CON DATOS DE TIEMPO, LA SUMA Y LA RESTA:

Actividades del cd de 5º, así como las del sistema sexagesimal.

TEMA 10.

**ACTIVIDADES.
LA MEDIDA DEL TIEMPO.**

1. Con la ayuda de un calendario, escribe una lista con los nombres de los meses del año y con el número de días que tiene cada mes.

Meses	Días

2. Cristina ha plantado rosas en septiembre; para que empiecen a florecer faltan 8 meses, ¿En qué mes florecerán?:

3. ¿Cuántos meses tiene un gato de 9 años?:

4. ¿Cuál es la diferencia entre un año bisiesto y otro que no lo es?:

5. ¿Cuántos años son una década? ¿Y 10 décadas?

6. Completa las siguientes igualdades:

30 min = _____s

45 min= _____s

24h= _____min

7. Juan ha tardado 1 hora y 23 minutos en preparar la comida. ¿Cuántos minutos ha tardado?.

8. Un hámster es adulto a los 19 días de nacer. ¿Cuántas horas ha vivido cuando comienza a ser adulto?.

9. ¿Qué hora señala cada uno de estos relojes?



18:35

7:50

4:55



10. Resuelve:

Estas son las duraciones de las 10 canciones de una cinta de música:

2 min 53 s

3 min 24 s

4 min 31 s

4 min 04 s

3 min 09 s

4 min 25 s

4 min 30 s

2 min 46 s

3 min 46 s

5 min 09 s

¿Cuánto dura el disco completo? ¿Cuáles de estas canciones se podrían grabar en una cinta que tiene un hueco libre de 24 min 53 s?

11. Ordena de menor a mayor, las siguientes unidades de tiempo:

Año, década, día, lustro, mes, quincena, semana, siglo, trimestre.

.....
.....

www.yoquieroaprobar.es

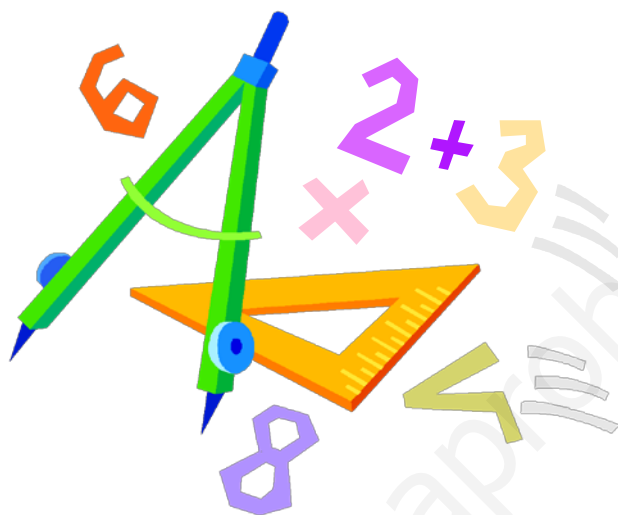

MATEMÁTICAS TERCER TRIMESTRE

ALUMN@:

TEMA 11.

RECUERDA MEDIDA DE LONGITUDES.

1. UNIDADES DE MEDIDA DE LONGITUD:

Para celebrar el día de la Constitución, la clase de Rebeca ha construido cadenas con banderas de las 17 comunidades y las 2 ciudades autónomas.

Rebeca y Jorge han medido la longitud de su cadena, pero cada uno ha obtenido una medida distinta.

- Rebeca ha medido la longitud en **palmas**. Su cadena mide 20 palmas.
- Jorge ha medido la longitud en **pasos**. Su cadena mide 5 pasos.

No podemos saber cuál de las dos cadenas es más larga porque han utilizado distintas unidades de medida.

Para comparar las longitudes de dos objetos tenemos que utilizar la misma unidad de medida.

2. EL METRO:

El metro es una unidad de medida de longitud más fiable que el paso o que el palmo, porque la longitud del paso o del palmo varía de unas personas a otras.

La unidad principal de medida de longitud es el metro. El símbolo de metro es m.

3. UNIDADES DE LONGITUD MENORES QUE EL METRO:

Amalia se ha ido a vivir a un provincia costera. Ha enviado a sus primos una carta con un foto suya en la playa.

Su bolígrafo, el sello y el clip son objetos pequeños cuya longitud no se puede medir con un metro.

Para medir longitudes pequeñas se utilizan unidades menores que el metro:

Si dividimos 1 metro en 10 partes iguales, cada parte es un **decímetro (dm)**.

Si dividimos 1 decímetro en 10 partes iguales, cada parte es un **centímetro (cm)**.

Si dividimos 1 centímetro en 10 partes iguales, cada parte es un **milímetro (mm)**.

$$1 \text{ m} = 10 \text{ dm}$$

$$1 \text{ m} = 100 \text{ cm}$$

$$1 \text{ m} = 1.000 \text{ mm}$$

4. UNIDADES DE LONGITUD MAYORES QUE EL METRO:

Manu vive en Toledo y Elisa vive en Gijón. La distancia entre estas ciudades es de 539 kilómetros.

La distancia entre estas ciudades es muy grande, por eso no se puede medir con un metro. Para medir longitudes grandes, utilizamos unidades mayores que el metro.

Para medir **longitudes grandes** se utilizan unidades mayores que el metro, que son: el **decámetro (dam)**, el **hectómetro (hm)** y el **kilómetro (km)**.

$$1 \text{ dam} = 10 \text{ m}$$

$$1 \text{ hm} = 100 \text{ m}$$

$$1 \text{ km} = 1.000 \text{ m}$$

5. RELACIÓN ENTRE LAS UNIDADES DE MEDIDA DE LONGITUD:

Para **transformar una unidad de longitud** en otra **menor** multiplicamos sucesivamente por 10. Ejemplo: ¿Cuántos mm son 1,24 m?

$$1,24 \text{ m} \xrightarrow{\times 10} 12,4 \text{ dm} \xrightarrow{\times 10} 124 \text{ cm} \xrightarrow{\times 10} 1.240 \text{ mm},$$

o bien:

$$1,24 \text{ m} \xrightarrow{\times 1.000} 1.240 \text{ mm}$$

Para **transformar una unidad de longitud** en otra **mayor** dividimos sucesivamente entre 10. Ejemplo: ¿Cuántos km son 750 m?

$$750 \text{ m} \xrightarrow{: 10} 75 \text{ dam} \xrightarrow{: 10} 7,5 \text{ hm} \xrightarrow{: 10} 0,75 \text{ km},$$

o bien:

$$750 \text{ m} \xrightarrow{: 1.000} 0,75 \text{ km}$$

TEMA 11. LA MEDIDA DE LONGITUDES. ACTIVIDADES

1. Localiza a tu alrededor estos objetos y mide con palmos las siguientes longitudes:

- El ancho de la mesa:
- El largo de la mesa:
- El ancho de la pizarra:
- El largo de la estantería:

2. El ancho de la mesa de Luisa mide 3 palmos y el ancho de la mesa de Ramón mide 1 paso. La mesa de Ramón es más ancha que la de Luisa. ¿Es posible?.

3. ¿Cuáles de estas longitudes medirías con un metro? Subraya:

La altura de un edificio, La altura de una papelera, El ancho de una carretera, El grosor de un libro.

4. La piscina municipal donde entrena Samuel mide 50 metros de largo. Si ha hecho 5 largos por la tarde, ¿cuántos metros ha nadado? ¿cuántos largos tiene que hacer para recorrer 650 metros?.

5. ¿Qué unidad utilizarás para medir en cada caso?

- a) El canto de una moneda de 1 €
- b) La altura de una pila de radiocasete.
- c) La altura de una mochila.

6. Calcula la medida aproximada de:

- a) El espesor de un bloque de 10 folios.
- b) La longitud de tu bolígrafo.
- c) La anchura de tu calculadora.

7. Relaciona estas columnas:

Falange de un dedo	2 mm
Rollo de papel de cocina	2 cm
Grueso del cristal de un vaso	2 dm

8. María dice que su dedo índice mide 5 dm. ¿Se habrá equivocado?:

9. El grosor de un paquete de 25 folios es 3 mm. ¿Cuánto mide el grosor de un folio?:

10. ¿Qué unidades de longitud utilizarías para medir los siguientes espacios?

Cancha de baloncesto	km
Campo de rugby	dam
Etapa ciclista	hm

11. La pista de un velódromo tiene una longitud de 3 hm. Un equipo de ciclistas da 25 vueltas a la pista. ¿Qué distancia ha recorrido?:

12. ¿Es posible que una persona sea capaz de correr 120 km en una hora? Razona tu respuesta.

13. Relaciona estas longitudes:

4 dam	3.000 m
5 hm	40 m
3 km	300 m
30 dam	500 m

14. Completa las casillas sombreadas de esta tabla:

	km	hm	dam
2.000 m			
50 m			
800 m			

15. Transforma en las unidades indicadas:

12 hm = m	1,2 km = m	7,4 dam = m
4 m = mm	0,8 dm = mm	25 cm = mm

16. Completa la siguiente tabla:

km	hm	dam	m	dm	cm	mm
2	20	200	2.000	20.000	200.000	2.000.000
0,5						
0,07						
0,015						

17. Ordena estas longitudes de mayor a menor transformándolas previamente en metros:

24,05 hm 2,5 km 240 dam 24,50 m

18. Completa las siguientes igualdades:

0,46 km = m 16 dam = 1.600
8 hm = 80 1,3 km = dm 0,5 m =mm
14 dm = 140

19. Une las cantidades que sean iguales:

1,25 hm 1.250 cm
1,25 dam 1.250 dam
12,5 cm 125 m
12,5 km 125 mm

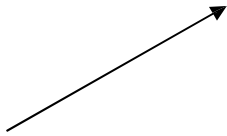

20. Transforma estas longitudes en metros y ordénalas de mayor a menor:

2.500 mm 1,4 m 235 cm 14,5 dm

21. Completa la tabla:

km	hm	dam	m	dm	cm	mm
	0,03					
			142			
0,15	1,5	15	150	1.500	15.000	150.000
					800	

22. Juan camina dando pasos de 52 cm y Pedro de 5,8 dm. Se ponen espalda contra espalda y empiezan a caminar. ¿A qué distancia en metros estarán el uno del otro cuando hayan dado 190 pasos? :

23. Yesica ha comprado 1 metro de tela azul. ¿Cuántos decímetros de tela son? ¿Y centímetros?.

24. Noelia ha recorrido 3 kilómetros en bicicleta. ¿Cuántos hectómetros son? ¿Cuántos decámetros?:

25. Martín tiene una cinta que mide 5 metros. Quiere dividirla en 10 partes iguales. ¿Cuántos decímetros medirá cada parte?.

www.yoquieroaprobar.es

TEMA 12.

RECUERDA CAPACIDAD Y PESO.

1. LA MEDIDA DE CAPACIDAD:

Gustavo ha llenado con agua dos botellas de 1 litro de capacidad cada una. La capacidad mide lo que cabe dentro de un cuerpo u objeto.

El litro es la unidad principal de capacidad.

El medio litro: Gustavo ha repartido el agua de una de las botellas entre otras dos botellas de medio litro cada una. **Un litro tiene dos medios litros.**

$$\frac{1}{2} \text{ litro} = 0,5 \text{ litros}$$

El cuarto de litro: Gustavo ha repartido el agua de la otra botella entre otras cuatro botellas de un cuarto de litro cada una. **Un litro tiene cuatro cuartos de litro.**

$$\frac{1}{4} \text{ litro} = 0,25 \text{ litros}$$

2. UNIDADES MENORES QUE EL LITRO:

Para medir capacidades pequeñas se utilizan unidades menores que el litro: el **decilitro (dl)**, el **centilitro (cl)** y el **mililitro (ml)**.

$$1 \text{ l} = 10 \text{ dl}$$

$$1 \text{ l} = 100 \text{ cl}$$

$$1 \text{ l} = 1.000 \text{ ml}$$

3. UNIDADES MAYORES QUE EL LITRO:

Para medir capacidades grandes se utilizan unidades mayores que el litro: el **decalitro (dal)**, el **hectolitro (hl)** y el **kilolitro (kl)**.

$$1 \text{ dal} = 10 \text{ l}$$

$$1 \text{ hl} = 100 \text{ l}$$

$$1 \text{ kl} = 1.000 \text{ l}$$

4. CAPACIDAD: EQUIVALENCIAS:

Para transformar una unidad de capacidad en otra multiplicamos o dividimos sucesivamente por 10, según pasemos a una unidad menor o mayor respectivamente. Ejemplos:

$$3 \text{ l} \xrightarrow{\times 10} 30 \text{ dl} \xrightarrow{\times 10} 300 \text{ cl} \xrightarrow{\times 10} 3.000 \text{ ml}$$

o bien:

$$3 \text{ l} \xrightarrow{\times 1.000} 3.000 \text{ ml}$$

$$500 \text{ l} \xrightarrow{: 10} 50 \text{ dal} \xrightarrow{: 10} 5 \text{ hl}$$

o bien:

$$500 \text{ l} \xrightarrow{: 100} 5 \text{ hl}$$

5. LA MEDIDA DEL PESO:

Emma tiene dos bolsas de azúcar moreno. Cada bolsa pesa 1 kilogramo.

El kilogramo es la unidad principal de peso. Para referirnos al kilogramo utilizamos la palabra kilo. El símbolo del kilo es kg.

El medio kilo: Emma ha repartido el azúcar de una de las bolsas entre dos bolsitas de medio kilo cada una. **Un kilo tiene dos medios kilos.**

$$\frac{1}{2} \text{ kilo} = 0,5 \text{ kilos}$$

El cuarto de kilo: Emma ha repartido el azúcar de la otra bolsa entre cuatro bolsitas de un cuarto de kilo cada una. **Un kilo tiene cuatro cuartos de kilo.**

$$\frac{1}{4} \text{ kilo} = 0,25 \text{ kilos}$$

6. UNIDADES MENORES QUE EL GRAMO:

Para medir masas pequeñas se utilizan unidades menores que el gramo: el **decigramo (dg)**, el **centigramo (cg)** y el **miligramo (mg)**.

$$1 \text{ g} = 10 \text{ dg}$$

$$1 \text{ g} = 100 \text{ cg}$$

$$1 \text{ g} = 1.000 \text{ mg}$$

7. UNIDADES MAYORES QUE EL GRAMO:

Para medir masas grandes se utilizan unidades mayores que el gramo:

el **decagramo (dag)**, el **hectogramo (hg)** y el **kilogramo (kg)**.

$$1 \text{ dag} = 10 \text{ g}$$

$$1 \text{ hg} = 100 \text{ g}$$

$$1 \text{ kg} = 1.000 \text{ g}$$

Para medir masas muy grandes se utiliza la **tonelada (t)**:

$$1 \text{ t} = 1.000 \text{ kg}$$

8. MASA: EQUIVALENCIAS:

Para **transformar** una **unidad de masa** en otra menor o mayor, multiplicamos o dividimos sucesivamente por 10. Ejemplos:

$$0,5 \text{ kg} \xrightarrow{\times 10} 5 \text{ hg} \xrightarrow{\times 10} 50 \text{ dag} \xrightarrow{\times 10} 500 \text{ g},$$

o bien:

$$0,5 \text{ kg} \xrightarrow{\times 1000} 500 \text{ g}$$

$$580 \text{ cg} \xrightarrow{: 10} 58 \text{ dg} \xrightarrow{: 10} 5,8 \text{ g}$$

o bien:

$$580 \text{ cg} \xrightarrow{: 100} 5,8 \text{ g}$$

TEMA 12. CAPACIDAD Y PESO. ACTIVIDADES.

1. Relaciona estas columnas:

Un cuarto de litro	$\frac{1}{2}$ l	0,75 l
Medio litro	$\frac{3}{4}$ l	0,25 l
Tres cuartos de litro	$\frac{1}{4}$ l	0,5 l

2. Completa la siguiente tabla:

Litros	Medios litros	Cuartos de litro
1	2	4
5		
8		

3. Edurne ha pagado 36 céntimos por un cuarto de litro de zumo. ¿Cuánto tendría que pagar por un litro de zumo?:

4. ¿Cuántos centilitros hay en un cuarto de litro?.

5. Relaciona estas dos columnas:

8 dl	0,008 l
8 cl	0,08 l
8 ml	0,8 l

6. Con un litro de agua se pueden llenar vasos de 25 cl.

7. Completa:

2 l = dl	5 l = cl	3 l = ml
2 dl = l	5 cl = l	3 ml = l

8. Rodea la capacidad de cada ejemplo:

Lata de refresco:	33 cl	33 dl	33 l
Jeringuilla:	10 l	10 ml	10 cl
Vaso de agua:	25 l	25 cl	25 ml

9. ¿Cuántos decalitros hay en medio kilolitro?

10. Relaciona estas capacidades:

7 kl	700 l
7 dal	70 l
7 hl	7.000 l

11. Completa:

5 dal = l	4 hl = l	2 kl = l
5 l = dal	4 l = hl	2 l = kl

12. Rodea la capacidad de cada ejemplo:

Piscina hinchable:	3 l	3 hl	3 kl
Garrafa de agua:	5 l	5 dal	5 kl
Botella de aceite:	1 l	1 dal	1 hl

13. El contenido de un depósito de 600 l se quiere distribuir en garrafas de 3 dal. ¿Cuántas garrafas serán necesarias?:

14. Completa la siguiente tabla:

kl	hl	dal	l	dl	cl	ml
0,3	3	30	300	3.000	30.000	300.000
			5.000			
	0,2					
					25.400	
		165				

15. Une las cantidades que estén relacionadas:

4,2 dal	420 ml
42 cl	420 cl
0,42 kl	420 dl
4,20 l	420 l

16. Completa estas equivalencias:

0,2 kl = l	5,36 dal = 536	1.450 l = hl
1,3 kl = 13	7,4 hl = dal	542 dal = 5,42

17. Manuel tiene un tonel con 30 dal de vino que quiere repartir en botellas de 75 cl. ¿Cuántas botellas necesitará?:

18. Una granja tiene un depósito de agua de 50 kl de capacidad lleno hasta su mitad. Se gastan 42 hl en dar de beber a los animales y 650 dal en riego. Si se añaden 12.520 l a ese depósito, ¿qué cantidad de agua tendrá ahora?:

19. Una piscina tiene 60 hl de agua, que suponen los tres cuartos de su capacidad. ¿Cuál es la capacidad de la piscina en litros?:

20. Relaciona estas columnas:

Un cuarto de kilo	$\frac{3}{4}$ kg	0,75 kg
Medio kilo	$\frac{1}{2}$ kg	0,25 kg
Tres cuartos de kilo	$\frac{1}{4}$ kg	0,5 kg

21. Relaciona los siguientes pesos:

kilos	Medios kilos	Cuartos de kilo
1	2	4
2		
5		

22. Laura ha recogido 6 kilos de papel para reciclar. ¿Cuántos paquetes de medio kilo puede hacer con todo ese papel? ¿Y cuántos paquetes de cuarto de kilo?:

23. Relaciona cada objeto con su masa aproximada:

Aspirina	15 dg
Cuchara de azúcar	200 cg
Bolsita de té	500 mg

24. Completa las igualdades:

2 g = cg	3 dg = g	4 g = mg
500 cg = 5	3 g = 30	4.000 mg = 4

25. ¿Cuántos miligramos hay en un cuarto de gramo?

26. Completa esta tabla de equivalencias:

g	dg	cg	mg
3	30	300	3.000
		1.500	
	40		
			50.000

27. Celia ha comprado una caja de manzanilla que pesa 37,5 gramos y trae 25 bolsitas. ¿Cuánto pesa cada bolsita?:

28. Rodea lo que pesan:

Huevo: 6,5 dag 7 hg 0,5 kg
Recién nacido: 12 dag 4 kg 5 hg
Camión: 240 hg 580 kg 14 t

29. Expresa en gramos:

0,5 kg :
45 hg :
210 dag :
0,018 t :

30. Completa esta tabla de equivalencias:

kg	hg	dag	g
	50		
7	70	700	7.000
		1.400	
			75.000

31. Un sobre de azúcar pesa aproximadamente 10 gramos. ¿Cuántos sobres pueden prepararse con medio kilo de azúcar?:

32. Completa esta tabla:

kg	hg	dag	g	dg	cg	mg
0,15	1,5	15	150	1.500	15.000	150.000
3,2						
1,456						
0,002						

33. Relaciona estas cantidades:

Cuatro kilos y medio	375 g
Media tonelada	2,75 kg
Dos kilos y tres cuartos	45 hg
Cuarto y mitad de kilo	50.000 dag

34. La mascota de Lara pesa 8 kg 150 g, y su cría, 5 kg 250 g menos. ¿Cuántos kilos pesan entre las dos?

35. En unos viveros tienen 0,5 t de tierra vegetal que quieren repartir en bolsas de 1,25 kg. ¿Cuántas bolsas se emplearán?

36. Un supermercado recibe un envío de 20 cajas de cereales con 30 paquetes cada una. Si cada paquete pesa 250 gramos, ¿cuántos kilogramos pesa el envío recibido?

37. Encuentra en el crucigrama las palabras que se indican:

- Unidad principal de medida de capacidad.
- Unidad principal de medida de longitud.
- Unidad principal de medida de peso.
- Otra forma de decir kilogramo.
- Unidad de longitud para medir distancias grandes.
- Unidad de peso para medir pesos muy grandes.

M	E	T	R	O	A	E	M	K
O	X	O	W	Z	T	S	S	I
O	T	N	E	E	R	Y	K	L
Ñ	K	E	P	U	C	G	I	O
N	L	L	A	B	C	D	L	M
I	H	A	L	I	T	R	O	E
J	W	D	G	P	L	E	Ñ	T
X	R	A	O	Q	M	F	S	R
K	I	L	O	G	R	A	M	O

TEMA 13.

**RECUERDA
RECTAS Y ÁNGULOS.**

1. RECTAS, SEMIRRECTAS Y SEGMENTOS:

Un punto divide una recta en dos semirrectas.

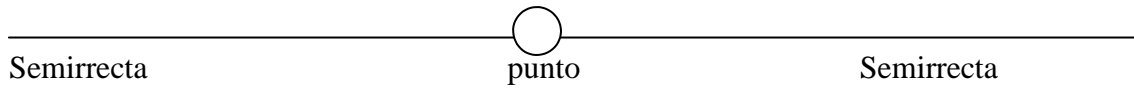

El trozo de recta que se encuentra situado entre dos puntos se llama segmento. Los dos puntos se llaman extremos del segmento.

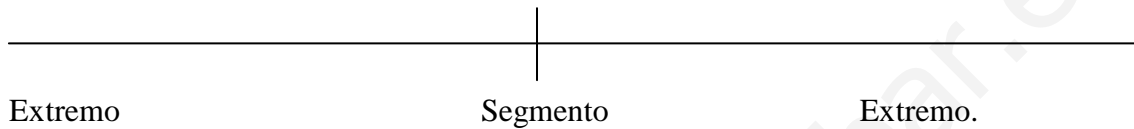

Una línea poligonal está formada por varios segmentos unidos no alineados.

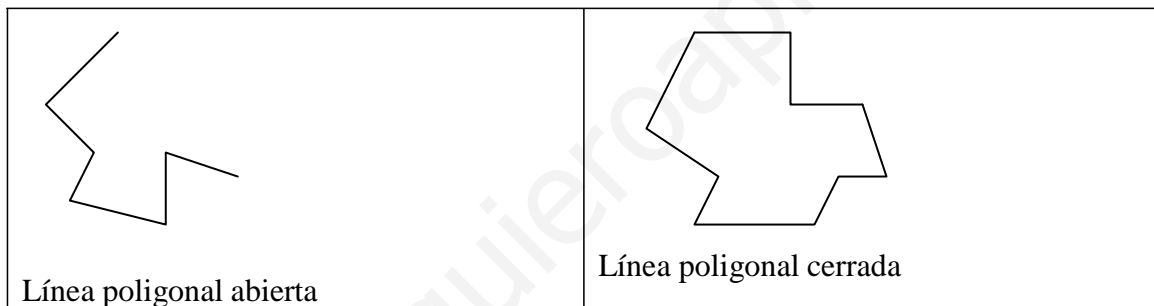

2. RELACIONES ENTRE RECTAS:

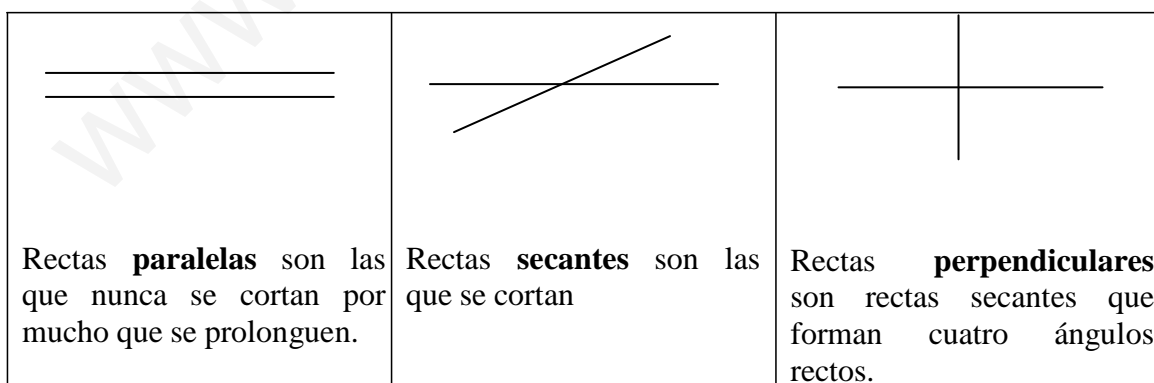

Un punto divide a una recta en dos semirrectas.



3. LOS ÁNGULOS:

Cuando dos rectas se cortan forman cuatro regiones llamadas ángulos. Un ángulo tiene dos lados y un vértice.

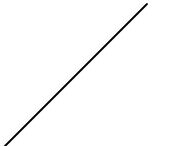
Los ángulos pueden ser de diferentes tipos:

<p>Un ángulo recto mide 90°.</p> 	<p>Un ángulo agudo es menor que un ángulo recto.</p> 	<p>Un ángulo obtuso es mayor que un ángulo recto.</p> 	<p>Un ángulo llano es igual a dos ángulos rectos.</p> 
---	---	---	--

Para medir los ángulos utilizamos el transportador.

4. MEDIDA DE ÁNGULOS:

Para saber si un ángulo es recto, agudo u obtuso podemos utilizar un instrumento que permite medir ángulos: **el transportador de ángulos**.

El transportador está dividido en 180 partes iguales; cada parte es un grado.

- Ángulo recto: mide 90 grados.
- Ángulo agudo: mide menos de 90 grados.
- Ángulo obtuso: mide más de 90 grados.
- Ángulo llano: mide 180 grados ($2 \text{ ángulos rectos juntos } 90^\circ + 90^\circ = 180^\circ$).

5. EJE DE SIMETRÍA :

El **eje de simetría** es una línea que divide a una figura en dos partes iguales.

Una figura es simétrica cuando al ser doblada por el eje de simetría, las dos mitades coinciden.

Los **puntos simétricos** están a la misma distancia del eje.

TEMA 13. RECTAS Y ÁNGULOS. ACTIVIDADES.

1. Relaciona estas columnas:

Semirrecta

Sin extremos

Segmento

Con un extremo

Recta

Con dos extremos

2. Escribe: *recta*, *semirrecta* o *segmento*:



3. Dibuja una recta y señala en ella dos puntos A y B. Escribe el nombre de las diferentes líneas que aparecen.

4. Luís dice que ha dibujado una semirrecta de 5 cm en su cuaderno. ¿Será cierto? Si no lo es, ¿qué habrá dibujado?

5. Traza dos rectas paralelas verticales y otras dos secantes no perpendiculares.

6. Dibuja un segmento horizontal (AB) que mida 0,3 dm; otro vertical (CD) de 2,5 cm, y un tercero inclinado (EF) de 15 mm. ¿Cómo son las rectas que contienen a los segmentos AB y CD?

7. ¿Cómo son las rectas del dibujo?

- a) m y p son
b) p y r son
c) s y r son

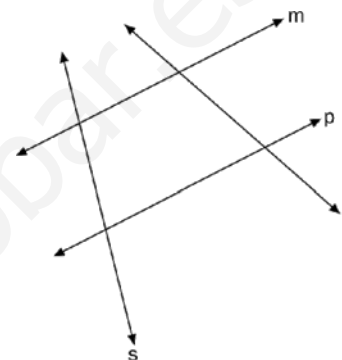

8. Imagina la esfera de un reloj. Traza la línea que une los números 6 y 12, y la que une el 3 y el 9. ¿Cómo son las líneas que has trazado?

9. Fíjate en el dibujo y responde a estas preguntas:

- a) ¿Cómo son el segmento AB y la recta s?
b) ¿Cómo son el segmento CD y la recta t?
c) ¿Cómo son las rectas s y t?
d) ¿Cómo son los segmentos AB y CD?

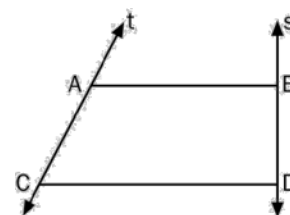

10. Fíjate en el dibujo y contesta:

- a) ¿Qué segmentos son paralelos?
b) ¿Cuáles son perpendiculares?
c) Las rectas que contienen a BC y CD son

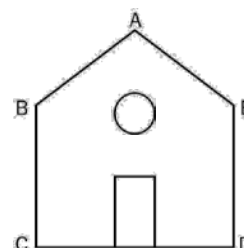

11. ¿Cuánto miden los segmentos que se forman al trazar la mediatriz de un segmento de 12 cm?

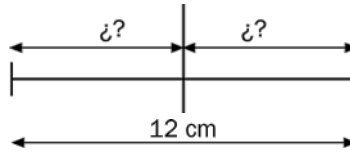

12. Dibuja (de forma distinta):

Dos rectas paralelas, Dos rectas secantes, Dos rectas perpendiculares.

13. Indica de qué tipo son estos ángulos:

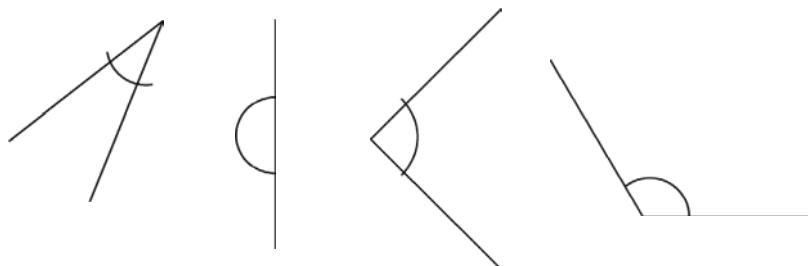

14. Ordena de mayor a menor los ángulos: recto, agudo, llano, obtuso.

15. Relaciona estas dos columnas:

<u>Amplitud</u>	<u>Tipo de ángulo</u>
15°	Llano
90°	Obtuso
150°	Agudo
180°	Recto

16. Teniendo en cuenta que la amplitud de un ángulo es 25° menor que un ángulo llano, completa:

“Es un ángulo y mide”

17. Fíjate en estos relojes y di el tipo de ángulo que se forma en cada uno de ellos:

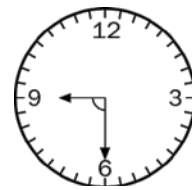
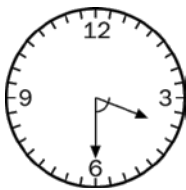

18. Fíjate en este dibujo y pinta de colores distintos los ángulos rectos, agudos y obtusos:

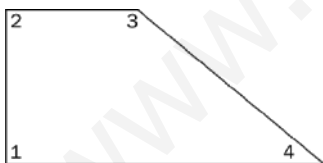

19. Piensa en un reloj y escribe la amplitud de cada uno de los ángulos que se forman a las 15:30 horas.

20. Calcula la amplitud del ángulo desconocido:

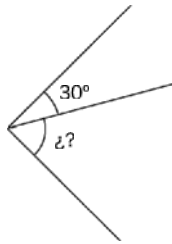

21. Halla la medida del ángulo que falta:

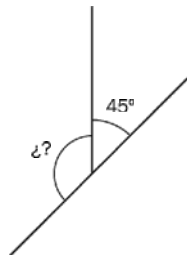

22. Con un ángulo recto, otro agudo y un tercero obtuso, se forma un ángulo de amplitud tres rectos. Si el ángulo agudo mide 35° , ¿cuál será la amplitud del obtuso?: (dibuja si te hace falta).

23. Escribe el nombre de las partes señaladas en este ángulo:

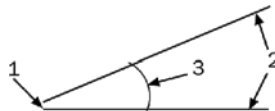

24. Dibuja con ayuda de un transportador un ángulo recto, otro menor de 90° y otro de amplitud dos rectos:

25. ¿Cuál es la amplitud del ángulo desconocido?

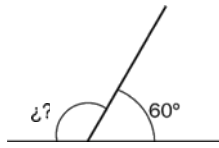

26. Penélope dibuja en su cuaderno un ángulo recto. Desde su vértice traza una semirrecta y divide el ángulo en dos nuevas regiones. Si uno de ellos mide 25° , ¿cuál es la amplitud del otro?

27. Relaciona las amplitudes con los dibujos correspondientes:

90°

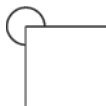

180°



270°



28. Dibuja una semirrecta horizontal y a partir de su origen marca un punto que está a 40° hacia el Norte y otro que está a 35° hacia el Sur. ¿Qué medida tiene el ángulo que se forma al unir esos dos puntos con el origen de la semirrecta?:

29. Traza el eje de simetría de estas letras:

A

D

M

B

30. ¿Cuál de estos polígonos no es simétrico?

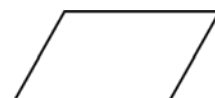

31. Fíjate en la cuadrícula y di las coordenadas de los extremos de la flecha simétrica. Dibújala.

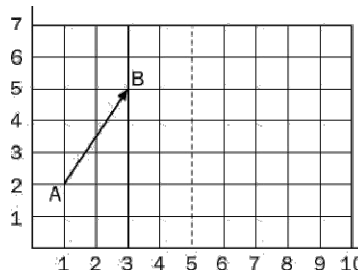

32. Completa los huecos y después copia el texto en las líneas inferiores:

Un ángulo _____ es mayor que un ángulo _____ pero es menor que un ángulo _____.

33. Dibuja una figura simétrica con ayuda de un papel plegado.

34. Completa los huecos y después copia el texto en las líneas inferiores:

La parte de una recta comprendida entre dos puntos se llama _____.

Un punto divide una línea en dos _____.

Dos rectas que se cortan formando cuatro ángulos rectos se llaman _____.

Dos rectas que no se cortan aunque se prolonguen son _____.

TEMA 14.

**RECUERDA
FIGURAS PLANAS.**

1. LOS POLÍGONOS:

Un **polígono** es una línea poligonal cerrada.

Los elementos de un polígono son:

- **Lados:** Son los segmentos que forman la línea poligonal.
- **Vértices:** Son los puntos donde se unen los lados.
- **Ángulos:** Son las regiones que forman los lados al cortarse.
- **Diagonales:** Son los segmentos que unen los vértices que no están unidos por los lados.

La suma de las longitudes de todos los lados de un polígono se llama **perímetro**.

2. CLASES DE POLÍGONOS:

Cuando todos los lados y todos los ángulos de un polígono son iguales entre sí, decimos que el polígono es **regular**. Además, los polígonos se clasifican por su número de lados en:

- Triángulo: Polígono de tres lados.
- Cuadrilátero: Polígono de cuatro lados.
- Pentágono: Polígono de cinco lados.
- Hexágono: Polígono de seis lados.
- Heptágono: Polígono de siete lados.
- Octógono: Polígono de ocho lados.

3. LOS TRIÁNGULOS:

Los **triángulos** son polígonos de tres lados.

Según sus lados los triángulos se clasifican en:

Equilátero: Tiene los tres lados iguales.

Isósceles: Tiene dos lados iguales.

Escaleno: Los tres lados son distintos.

Según sus ángulos podemos clasificar los triángulos en:

Acutángulo: Sus tres ángulos son agudos.

Rectángulo: Uno de sus ángulos es recto.

Obtusángulo: Uno de sus ángulos es obtuso.

4. LOS CUADRILÁTEROS:

Los cuadriláteros se clasifican en **paralelogramos, trapecios y trapezoides**.

Los paralelogramos tienen los lados **paralelos dos a dos**, y se clasifican en: **cuadrados, rombos, rectángulos y romboides**.

Los trapecios tienen únicamente **dos lados paralelos**. Pueden ser: **trapecio rectángulo, trapecio isósceles, trapecio escaleno**.

Los trapezoides **no** tienen lados paralelos.

5. LA CIRCUNFERENCIA Y EL CÍRCULO:

La **circunferencia** es una línea curva cerrada y plana con todos sus puntos a igual distancia del centro.

La **longitud de la circunferencia** es un poco mayor que 3 veces el diámetro.

Un **círculo** es una figura plana formada por la circunferencia y su interior.

Las **figuras circulares** más importantes son el semicírculo, el sector circular y el segmento circular

6. Al trazar las diagonales desde uno de los vértices de un polígono, se divide al polígono en triángulos. ¿En cuántos triángulos se puede dividir un hexágono?

7. Calcula el perímetro de este pentágono:

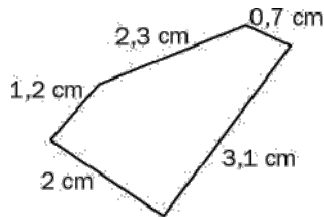

8. Halla el perímetro de un hexágono regular que mide 3,5 cm de lado.
9. El salón principal de un hotel tiene forma de octógono regular con un perímetro de 52 m. ¿Cuánto mide cada lado de dicho salón?
10. Una piscina tiene forma de decágono regular de 12 m de lado. Si Fermín quiere hacer 3 km andando a su alrededor, ¿cuántas vueltas tendrá que dar a la piscina?
11. El perímetro de un triángulo equilátero es 15 dm. ¿Cuánto mide cada uno de sus lados?

12. Fíjate bien en los dibujos y completa la siguiente tabla:

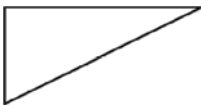
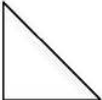
	Según sus lados	Según sus ángulos
		
		
		

13. Halla el perímetro de un triángulo cuyos lados miden: 16 cm, 14 cm y 25 cm respectivamente.

14. El perímetro de un triángulo isósceles es 22 cm. Si el lado desigual mide 10 cm, ¿cuánto miden los otros lados?

15. Los tres ángulos de un triángulo suman 180° . Fíjate en el dibujo y halla el ángulo que falta.

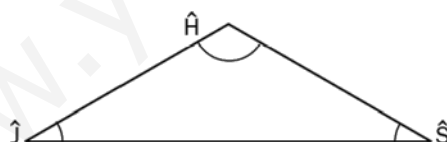

$$\begin{aligned} H &= 120^\circ \\ J &= 25^\circ \\ S &= ?^\circ \end{aligned}$$

16. Indica si es verdadero o falso:

- Un triángulo isósceles tiene dos lados iguales.
- Un triángulo obtusángulo tiene los ángulos obtusos.
- Un triángulo isósceles no puede tener un ángulo recto.
- Un triángulo con tres ángulos iguales es rectángulo.

17. Uno de los ángulos de un triángulo rectángulo mide 35° . ¿Cuánto miden los otros dos ángulos?

18. Una cometa está construida con dos triángulos unidos por sus bases. El superior es equilátero con un perímetro de 90 cm, y el inferior es isósceles y uno de sus lados iguales mide 40 cm. ¿Cuál será el perímetro de la cometa?

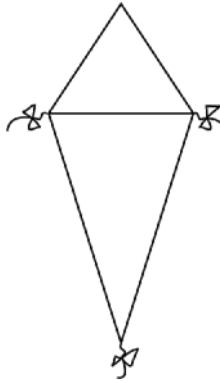

19. Relaciona:

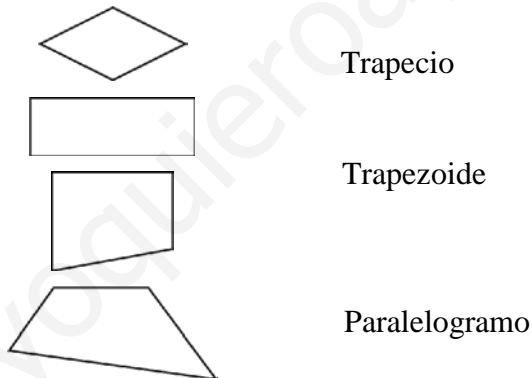

20. Completa este cuadro:

Polígono	N.º de lados	N.º de ángulos	N.º de vértices	N.º de diagonales
Cuadrilátero				

21. Completa las frases:

- Tengo los cuatro lados iguales pero mis ángulos no son rectos. Soy un
- Dos de mis lados son paralelos y tengo dos ángulos rectos. Soy un

22. ¿Cuál es el nombre y el perímetro, en cm, del cuadrilátero de la figura?

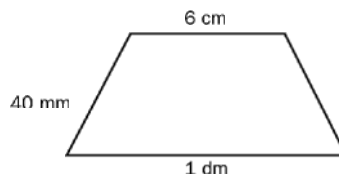

23. Completa estas frases (Con ayuda de la señorita):

La cuerda que pasa por el centro de la circunferencia se llama

El punto del que equidistan todos los puntos de una circunferencia es el

El arco limitado por un diámetro se llama

Un diámetro está formado por dos

24. Une los datos de las circunferencias que están relacionados:

<u>Radio</u>	<u>Diámetro</u>	<u>Longitud aproximada</u>
1,5 cm	0,8 cm	9,3 cm
4 mm	10 dm	310 cm
0,5 m	30 mm	2,48 cm

25. Relaciona cada figura con su nombre:

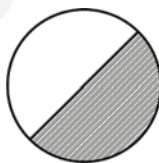

Segmento circular

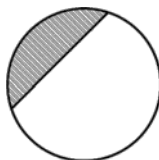

Sector circular

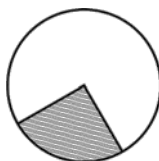

Semicírculo

26. Completa:

- Un diámetro divide al círculo en
- Una cuerda divide al círculo en
- Dos radios determinan en un círculo

27. Completa las frases:

- El diámetro de un círculo de 6 cm de radio mide
- Un círculo con una circunferencia de 19 cm de diámetro tiene un radio de

28. Relaciona:

Diámetros trazados

Nº de sectores circulares

1	4
2	2
3	6

29. Completa la tabla:

Polígono	Nº de lados	Nº de vértices	Nº de ángulos	Nº diagonales
Pentágono				
	3			
		4		
			6	

30. Completa con estas palabras las frases siguientes:

PERÍMETRO

DIAGONALES

REGULAR

En un polígono _____ todos los ángulos y todos los lados son iguales entre sí.

Las _____ son los segmentos que unen dos vértices de un polígono que no están unidos por un lado.

La suma de las longitudes de los lados de un polígono se llama _____.

31. Completa con estas palabras las frases siguientes:

RECTÁNGULO, CUADRADO, ROMBO, TRAPECIOS, TRAPEZOIDES, CUADRADO

Los paralelogramos que tienen los 4 lados iguales son el _____ y el _____

El _____ y el _____ tienen 4 ángulos rectos.

Los _____ y los _____ son cuadriláteros que no tienen los lados paralelos dos a dos.

TEMA 14.

**RECUERDA
CUERPOS GEOMÉTRICOS.**

1. LOS POLIEDROS:

Los poliedros son cuerpos geométricos cuyas caras son polígonos. Los elementos de un poliedro son caras, vértices y aristas.

2. LOS PRISMAS:

Los **prismas** son poliedros formados por dos bases iguales y sus caras laterales son paralelogramos.

Los elementos de un prisma son: bases, vértices, aristas y caras laterales.

Los prismas se nombran por el polígono de sus bases.

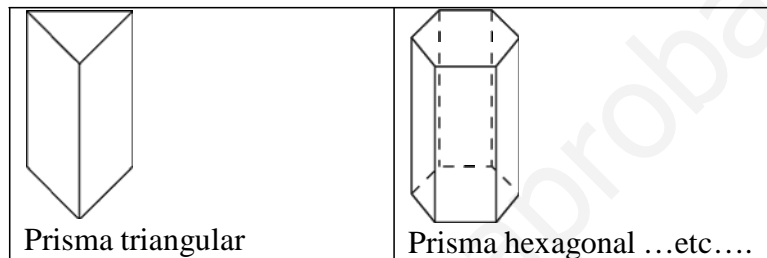

3. LAS PIRÁMIDES:

Las **pirámides** son poliedros con una sola base poligonal y caras laterales triangulares.

Los elementos de una pirámide son: base, caras laterales, aristas, vértices y cúspide.

Las pirámides se nombran según el polígono de su base.

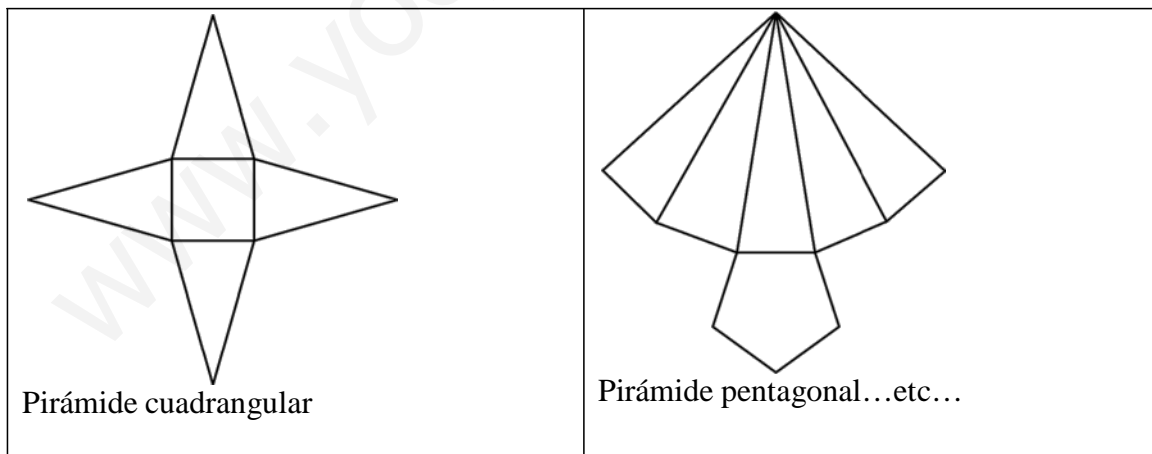

4. EL CILINDRO Y EL CONO:

El **cilindro** es un cuerpo redondo porque su superficie lateral es curva.

El **cilindro** está formado por dos bases iguales, que son círculos, y una superficie lateral.

Los cuerpos que tienen una superficie lateral curva son cuerpos redondos.

El **cono** es un **cuerpo redondo**.

Los elementos del cono son: la **base**, que es un **círculo**, la **superficie lateral curva** y el **vértice**.

6. LA ESFERA Y LA SEMIESFERA:

La **esfera** es un cuerpo redondo, sin caras, formada por una sola superficie curva.

Los elementos de una esfera son: centro, radio, diámetro, circunferencia máxima y superficie esférica.

www.yoquieroaprobar.es

TEMA 15. CUERPOS GEOMÉTRICOS. ACTIVIDADES

1. Observa este prisma y completa: (PARA ESTUDIAR)

¿Cuántas caras tiene?

¿Cuántas aristas tiene?

¿Cuántos vértices tiene?

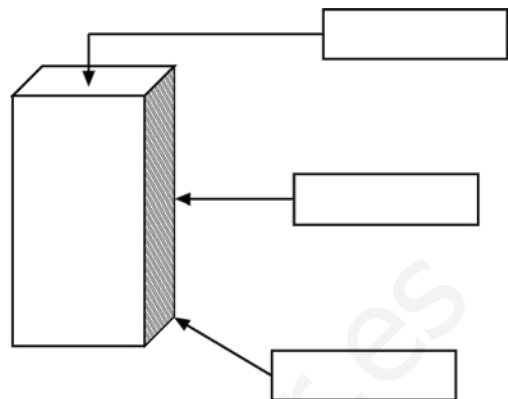

2. Observa esta pirámide, completa y contesta: (PARA ESTUDIAR)

N.º total de caras

N.º de aristas

N.º de vértices

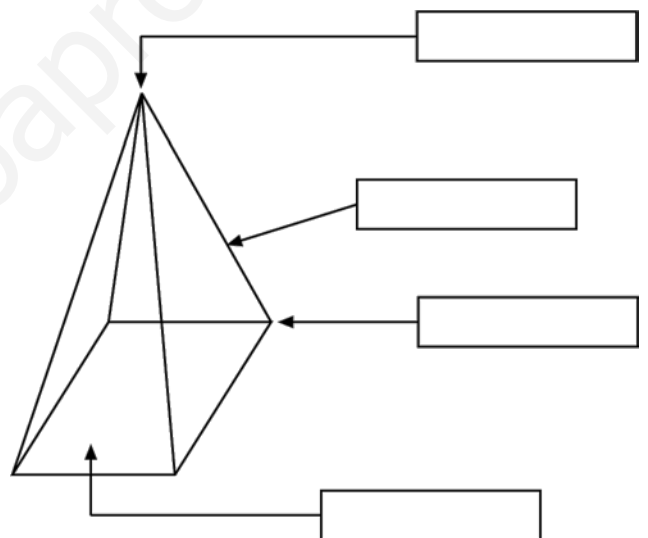

3. Escribe los elementos de este cilindro: (PARA ESTUDIAR)

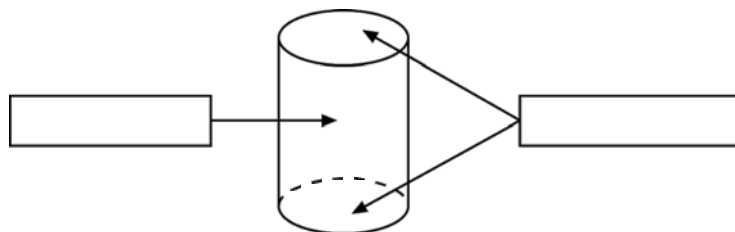

4. Escribe los elementos de este cono: (PARA ESTUDIAR)

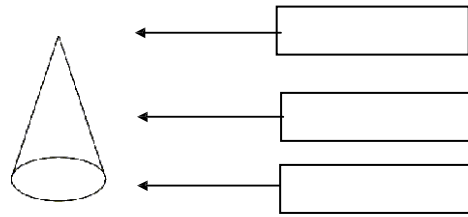

5. Escribe el nombre de los elementos que se señalan en esta esfera. (PARA ESTUDIAR)

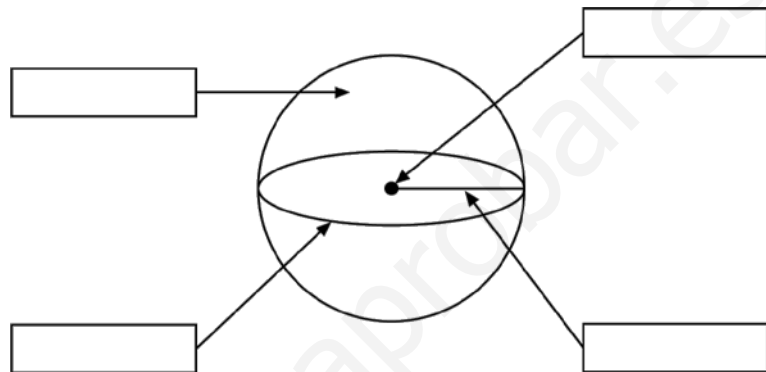

6. Completa la siguiente tabla:

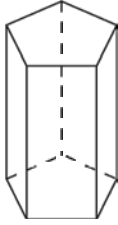
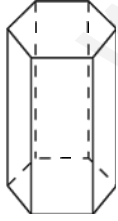
Dibujo	Polígono de la base	Nº de caras	Nº de vértices	Nº de aristas	Nombre
					
					

7. Une cada prisma con su desarrollo:

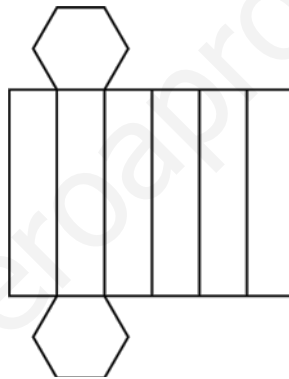
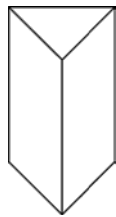
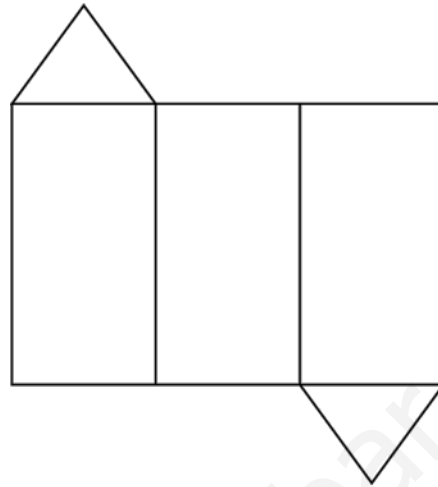
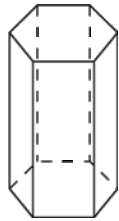

8. Completa la siguiente tabla fijándote en los dibujos de las pirámides:

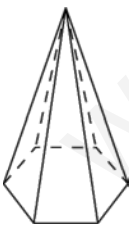
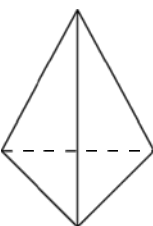
	Polígono de base	Nº de caras laterales	Nº de aristas	Nº de vértices
				
				

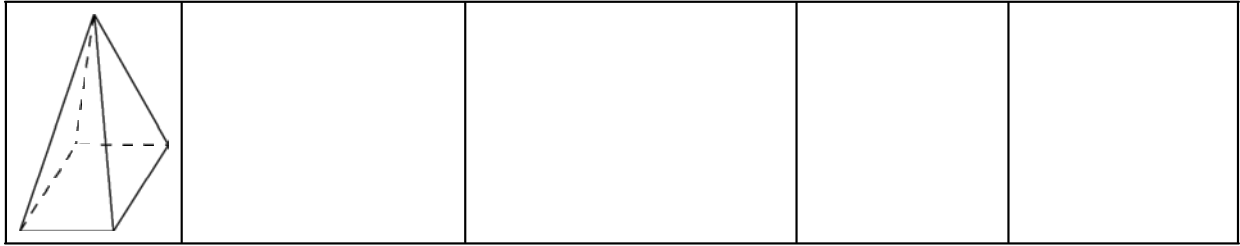

9. Dibuja un poliedro con una sola base y 6 vértices. ¿Cómo se llama?

10. Une cada pirámide con su desarrollo.

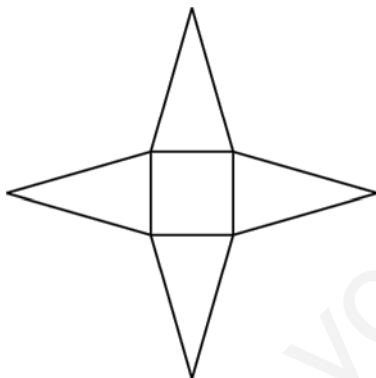

Pirámide cuadrangular

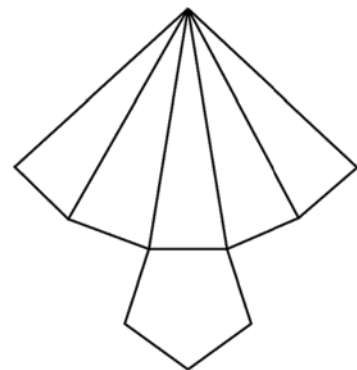

Pirámide pentagonal

11. ¿Qué figura harías girar rápidamente para obtener un cilindro?

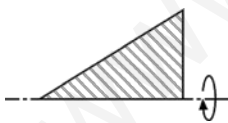

12. Escribe verdadero o falso según corresponda:

- El cilindro es un cuerpo redondo, por eso no tiene superficies planas.
- El cilindro es un cuerpo redondo, pero tiene superficies planas.
- En el desarrollo de cualquier cilindro aparece un paralelogramo regular.
- Para construir un cilindro es imprescindible el círculo.

13. ¿Qué figura corresponde al desarrollo de un cilindro?

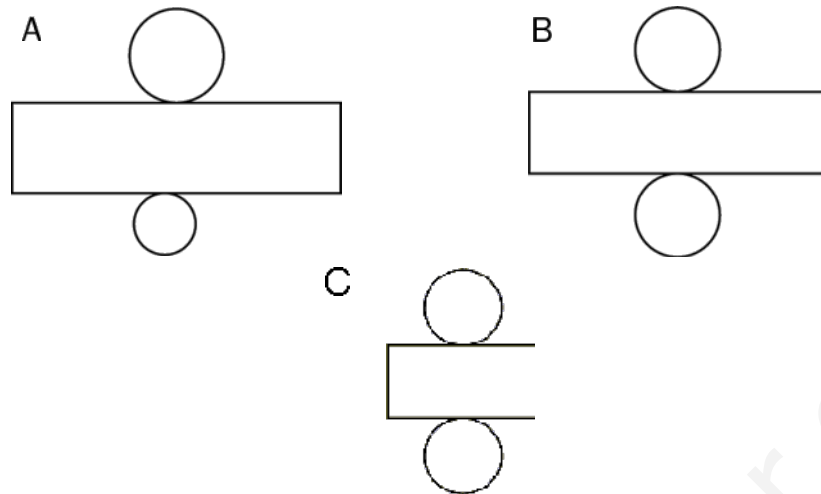

14. Diana apila 45 monedas iguales. ¿Qué figura formará? ¿Qué altura tendrá la figura si cada moneda tiene un grosor de 1,2 mm?:

15. Al girar esta figura, ¿qué cuerpo se forma?



16. Explica por qué este dibujo no corresponde al desarrollo de un cono.

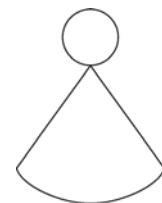

17. Señala las afirmaciones que sean verdaderas:

- Las superficies de un cono son curvas.
- Con un círculo y un segmento circular se puede construir un cono.
- El cono tiene una superficie plana.
- Para construir un cono necesitamos un círculo y un sector circular.

18. Si el radio de una esfera mide 15 mm, su diámetro medirá cm.

19. ¿En qué se parecen una esfera y un cono? ¿En qué se diferencian?

20. ¿Cuál de estas figuras forma una semiesfera al girar con rapidez alrededor de la línea marcada?

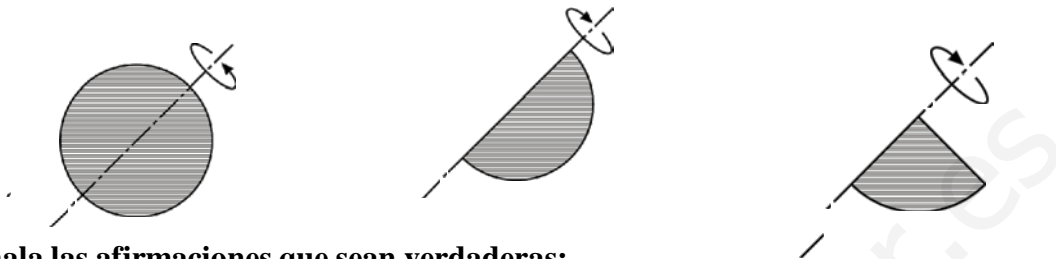

21. Señala las afirmaciones que sean verdaderas:

- Una semicircunferencia al girar en torno a su diámetro engendra una semiesfera.
- Si cortamos una esfera por su circunferencia máxima obtenemos dos semiesferas.
- Una esfera de 3 cm de radio cabe dentro de un cubo de 5 cm de arista.

22. Señala si son verdaderas (V) o falsas (F) estas frases.

- Una esfera no tiene ninguna superficie plana.....
- Las bases de todos los prismas son paralelogramos.....
- Las caras laterales de todas las pirámides son triángulos....
- Las bases de todos los cilindros son polígonos....