

Actividades de



repaso

primaria

edebé
primaria

Índice general

| | |
|------------------|---|
| Ejercicios | 3 |
|------------------|---|

www.yoquieroaprobar.es

Lengua

Nombre

Curso Fecha

Ortografía

1. Completa el alfabeto o abecedario.

| Vocales | |
|---------|-------|
| a | |
| | |

| Consonantes | | | |
|-------------|-------|-------|-------|
| b | | f | |
| h | | k | |
| | ñ | | |
| | | v | w |
| | y | | |

— Escribe palabras que contengan la combinación de letras que te indicamos. Fíjate en el código.

= vocal

= consonante

C + V si C + C + V + C + V

C + V + C sal V + C + V + C + V

C + V + C + V C + C + V + C + V + C + V

Como has podido comprobar, si combinamos vocales y consonantes podemos formar palabras con sentido.

Cuando leemos esas palabras damos uno o más golpes de voz y nos apoyamos en las vocales.

2. Indica el número de golpes de voz con que lees estas palabras.

mes 1 casa 2 balcones pera

/ //

melocotón paz marino

informática



Lengua

Nombre

Curso Fecha

Ortografía

3. Clasifica las palabras anteriores según el número de golpes de voz.

| <i>Un golpe</i> | <i>Dos golpes</i> | <i>Tres golpes</i> | <i>Más de tres golpes</i> |
|-----------------------|--------------------|---------------------|----------------------------|
| mes | | | |
| Una sílaba | Dos sílabas | Tres sílabas | Más de tres sílabas |

Cada uno de los golpes de voz con que pronunciamos una palabra se denomina **síla-ba**.

— Escribe palabras que contengan el número de sílabas que te indicamos.

| <i>1 sílaba</i> | <i>2 sílabas</i> | <i>3 sílabas</i> | <i>Más de 3 sílabas</i> |
|------------------------|-------------------------|-------------------------|-------------------------|
| flor | | | |



Lengua

Nombre

Curso Fecha

Ortografía

4. Observa cómo se separan las sílabas de estas palabras.

pan

pa - nal

pan - de - ro

pa - ne - ci - llo

— Separa las sílabas de las siguientes palabras. Después, clasifícalas siguiendo el modelo.

estrella - flor - camarero - telefonista - col - verde - palpar
tren - chichón - helicóptero - vereda - hotel

| <i>Una sílaba</i> | <i>Dos sílabas</i> |
|--------------------|--------------------|
| flor | chi - chón |
| | |
| | |
| Monosílabas | Bisílabas |

| <i>Tres sílabas</i> | <i>Más de tres sílabas</i> |
|---------------------|----------------------------|
| | |
| | |
| Trisílabas | Polisílabas |



Lengua

Nombre

Curso Fecha

Ortografía

5. Une estas sílabas para formar, al menos, cinco nombres de pez.

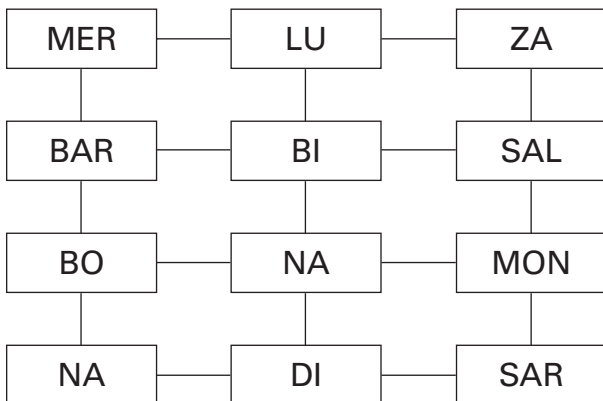

merluza

6. Separa en sílabas estas palabras.

máquina - mesa - pájaro - red - bolígrafo - pared - flor - helicóptero

| Palabra | Separación en sílabas | Número de sílabas |
|---------|-----------------------|-------------------|
| máquina | má-qui-na | 3 |
| mesa | | |

7. Clasifica las palabras anteriores según el número de sílabas que contienen.

| Una sílaba | Dos sílabas | Tres sílabas | Más de tres sílabas |
|--------------------|------------------|-------------------|---------------------|
| red | | | |
| | | | |
| Monosílabas | Bisílabas | Trisílabas | Polisílabas |



Lengua

Nombre

Curso Fecha

Ortografía

8. Busca palabras que hay dentro de las que te damos. Para hacerlo, debes quitarles sílabas o letras.

| <i>Camaleón</i> | <i>Almacenar</i> | <i>Acomodarse</i> | <i>Comunicarse</i> |
|-----------------|------------------|-------------------|--------------------|
| cama | almacén | | |
| león | | | |
| ama | | | |

9. Forma once palabras con sentido. Después clasifícalas según el número de sílabas.

| | | | | |
|-----|-----|-----|-----|-----|
| ZA | PA | TO | LO | BO |
| MO | LO | LUZ | FO | LI |
| RA | MA | XI | TO | GRA |
| BA | RED | JA | GRA | FO |
| LON | HE | COL | FO | GU |

| <i>Monosílabas</i> | <i>Bisílabas</i> | <i>Trisílabas</i> | <i>Polisílabas</i> |
|--------------------|------------------|-------------------|--------------------|
| red | | | |
| | | | |
| | | | |



Lengua

Nombre

Curso Fecha

Ortografía

10. Pronuncia con más intensidad la sílaba destacada.

médico

mesa

pa**r**ed

brújula

silla

te**n**edor

— Di cuál es la pronunciación correcta de estas palabras y destaca la sílaba más fuerte.

| Palabra | Posible pronunciación | Pronunciación correcta |
|---------|---|------------------------|
| pájaro | páj aro - pájaro - páj ar o | páj aro |
| casa | | |
| secador | | |
| tintero | | |
| carpeta | | |

La sílaba que se pronuncia con mayor intensidad de voz se denomina sílaba **tónica** o acento de intensidad. Las demás son sílabas **átonas**.

11. Separa estas palabras en sílabas y rodea la sílaba tónica.

lápiz - alfombra - espátula - comedor - pánico - despertador - ascensor



Lengua

Nombre

Curso Fecha

Ortografía

12. Descubre la sílaba tónica de estas palabras, elimínala y obtendrás otras palabras con sentido.

| <i>Palabra</i> | <i>Sílaba tónica (-)</i> | <i>Nueva palabra</i> |
|----------------|--------------------------|----------------------|
| camisa | mi | casa |
| galleta | lle | |
| costurera | | |
| mayores | | |
| pícaro | | |
| típico | | |

13. Ahora, incluye la sílaba tónica y escribe la nueva palabra.

| <i>Palabra</i> | <i>Sílaba tónica (+)</i> | <i>Nueva palabra</i> |
|----------------|--------------------------|----------------------|
| cara | col | |
| moto | men | |
| timo | úl | |
| timo | nel | |
| carrera | te | |
| mata | le | |
| seca | dor | |



Lengua

Nombre

Curso Fecha

Ortografía

14. Localiza la sílaba tónica y forma con ellas una nueva palabra.

| | | | | |
|-----------------|---------|---------|----------|---------|
| pe ce ra | camello | caso | recado | parra |
| so ni do | rodillo | torreta | acera | carpeta |
| aza da | recodo | antena | escarola | aletas |
| | | arado | salado | parado |
| ceniza | | | | |

15. Fíjate en cómo se clasifican estas palabras.

| Sílaba tónica | | |
|---------------|----------------------|-------------------|
| | Trasantepenúltima | Antepenúltima |
| pídemelo | pí -de-me-lo | |
| plátano | | plá -ta-no |
| | Sobresdrújula | Esdrújula |

| Sílaba tónica | | |
|---------------|----------------|---------------|
| | Penúltima | Última |
| silla | si -lla | |
| café | | ca- fé |
| | Llana | Aguda |

— Completa la norma y añade un ejemplo.

Si la sílaba tónica recae...

- Sobre la *trasantepenúltima* sílaba, la palabra es sobresdrújula, como pídemelo y
- Sobre la *penúltima* sílaba, la palabra es, como
- Sobre la sílaba, la palabra es, como
- Sobre la, la palabra es, como



Lengua

Nombre

Curso Fecha

Ortografía

16. Separa estas palabras en sílabas y clasifícalas.

casa - televisor - pasillo - balón - prométemelo
papelera - brújula - déjaselo - máquina

| Número de sílabas | | |
|--------------------|-------------------|------------------|
| Más de tres | Tres | Dos |
| televisor | | |
| Polisílabas | Trisílabas | Bisílabas |

— Busca y rodea la sílaba tónica de las palabras anteriores. Después, escríbelas en la columna correspondiente.

| Sílaba tónica | |
|-----------------------|-------------------|
| Trasantepenúltima | Antepenúltima |
| prométemelo | |
| Sobresdrújulas | Esdrújulas |

| Sílaba tónica | |
|---------------|---------------|
| Penúltima | Última |
| | |
| Llanas | Agudas |



Lengua

Nombre

Curso Fecha

Ortografía

17. Pronuncia correctamente estas palabras. Sepáralas en sílabas y rodea la tónica.

- café
- capitán
- zapatos
- música
- escribir
- mundo
- romántico
- déjame lo
- mármol
- lámpara
- átatelo
- quítaselo
- ca-fé

— Fíjate bien en la posición de las sílabas que has rodeado y clasifica las palabras del modo siguiente.

| La sílaba tónica es la sílaba... | | | |
|----------------------------------|---------------|-----------|--------|
| Trasantepenúltima | Antepenúltima | Penúltima | Última |
| dé-ja-me-lo | | | ca-fé |
| | | | |
| | | | |
| Sobresdrújulas | Esdrújulas | Llanas | Agudas |



Lengua

Nombre

Curso Fecha

Ortografía

18. Señala la sílaba tónica de estas palabras e indica los datos requeridos.

| Sílabas | | | | Lugar | Clases de palabras |
|---------|----|-----|------------|--------|--------------------|
| | co | lo | car | última | aguda |
| | sá | ba | do | | |
| quí | ta | se | lo | | |
| | bo | te | lla | | |
| | | már | mol | | |
| | | cla | vel | | |
| | ge | ne | ral | | |
| | rá | pi | do | | |
| pin | ta | me | lo | | |

19. Localiza la sílaba tónica de estas palabras y, después, completa.

ca sa

bolígrafo

mesa

pónselo

sofá

déjaselo

jabalí

compás

césped

Hay: 3 agudas

llanas

esdrújulas

sobresdrújulas



Lengua

Nombre

Curso Fecha

Ortografía

20. Copia estas palabras. Sepáralas en sílabas y subraya la sílaba tónica.

sábado - quítaselo - acróbata - repíteselo - rábano
pregúntamelo - fábula - déjamelos

sá-ba-do

21. Coloca la tilde en estas palabras esdrújulas y sobresdrújulas.

calido

rabano

miramelo

lampara

silaba

Malaga

respondeselo

tonica

timido

hipopotamo

vestibulo

añadeselo

22. Escribe al menos una palabra esdrújula que empiece por cada una de las letras siguientes. Puedes consultar el diccionario.

a *álamo*

b

ç

d

f

m

n

o

p

t

s

v

x

r

h



Lengua

Nombre

Curso Fecha

Ortografía

23. Resuelve este crucigrama. Las soluciones son palabras esdrújulas.

1. Partes en que se desocmpone la palabra.
2. Árboles que crecen junto a un río.
3. Balanza para pesos grandes.
4. Dirige los partidos de fútbol.
5. Fruto de la palmera dalitera en plural.
6. Relativo al ojo.
7. Día de la semana.

| | | | | | | | | | |
|---|---|---|---|---|---|---|--|--|--|
| | | | | | | | | | |
| 1 | S | | | | | | | | |
| 2 | | | | | | | | | |
| 3 | | | | | | | | | |
| 4 | | | | | | | | | |
| 5 | | | | | | | | | |
| 6 | O | P | T | I | C | O | | | |

24. Coloca la tilde donde corresponda. Ten en cuenta que todas estas palabras son sobresdrújulas o esdrújulas.

- | | |
|------------|-----------|
| repitemelo | vispera |
| vestibulo | quitatelo |
| estomago | electrica |
| desataselo | ridiculo |

25. Rodea la sílaba tónica de estas palabras, coloca la tilde y clasificalas.

- | | | | |
|-------------|------------|-------------|--------------|
| entregaselo | brujula | llevaselo | comunicamelo |
| simpatica | bebetelo | rapido | comica |
| genero | repitemelo | helicoptero | pideselo |

| Sobresdrújulas | Esdrújulas |
|-------------------|------------|
| entrégaselo | |
| | |
| | |



Lengua

Nombre

Curso Fecha

Ortografía

La tilde en palabras llanas y agudas

Al contrario de lo que ocurre con las palabras sobresdrújulas y esdrújulas, no todas las palabras llanas y agudas llevan tilde.

26. Lee estas parejas de palabras en voz alta y destaca la sílaba tónica.

mamá/gata - compás/casas - caracol/árbol - café/hombre
jabalí/cebú - cantar/cráter - nariz/cáliz - capitán/sanan

— A continuación, clasifícalas según la posición de la tónica y su terminación. No olvides la tilde.

| Penúltima sílaba | | Última sílaba | |
|------------------------|----------------|----------------|---------------------|
| Acaba en consonante | Acaba en vocal | Acaba en vocal | Acaba en consonante |
| casas | gata | mamá | compás |
| | | | |
| | | | |
| | | | |
| | | | |
| Llanas o graves | | Agudas | |

— Fíjate en la clasificación y aprende esta norma.

Las palabras **agudas** llevan tilde si terminan en **vocal** o en consonante **n, s**.

Las palabras **llanas o graves** llevan tilde si terminan en consonante que no sea **n, s**.



Lengua

Nombre

Curso Fecha

Ortografía

27. Justifica por qué llevan o no llevan tilde estas palabras.

| <i>Palabras agudas</i> | <i>Llevan tilde</i> | <i>No llevan</i> |
|------------------------|---------------------|------------------|
| café | Termina en vocal | |
| saldrá | | |
| candil | | |
| balón | | |
| sofás | | |
| saltar | | |

| <i>Palabras llanas</i> | <i>Llevan tilde</i> | <i>No llevan</i> |
|------------------------|---------------------|------------------|
| sable | | Termina en vocal |
| fácil | | |
| examen | | |
| pasos | | |
| azúcar | | |
| cama | | |



Lengua

Nombre

Curso Fecha

Ortografía

28. Localiza la sílaba tónica de estas palabras y clasifícalas.

jabalí - volcán - codorniz - caracol - libro - carácter - general
 dátil - casas - álbum - ámbar - azul - sofá - leche - portero

| Agudas | | Llanas o graves | |
|-----------|-----------|-----------------|-----------|
| Con tilde | Sin tilde | Con tilde | Sin tilde |
| jabalí | | | |

29. Piensa y justifica por qué estas palabras llevan o no llevan tilde.

| Agudas | Con tilde | Sin tilde |
|----------|-----------------|-----------|
| calcetín | Termina en «n». | |
| Perú | | |
| papel | | |
| sofá | | |
| altramuz | | |
| Llanas | Con tilde | Sin tilde |
| trébol | | |
| crisis | | |
| rana | | |
| débil | | |
| lápiz | | |



Lengua

Nombre

Curso Fecha

Ortografía

30. Forma parejas con las palabras del cuadro que terminen con la misma letra. La primera palabra ha de ser llana y la segunda, aguda.

caracol - abril - almíbar - útil - trabajar
ciprés - alegres - carro - trébol - cantó

trébol-caracol

31. Coloca la tilde a las palabras que deben llevarla.

| | | | |
|----------|---------|---------|-----------|
| parpado | numero | cartera | cristales |
| calcetin | farol | carton | tenedor |
| sillon | mesilla | ambar | boligrafo |

32. Anota en un cuadro como éste los resultados de la actividad anterior.

| Palabras | Con tilde | Sin tilde |
|------------|-----------|-----------|
| Agudas | 3 | |
| Llanas | | |
| Esdrújulas | | X |

33. Convierte palabras llanas en agudas y al revés. Escribe el nuevo significado. Piensa tú otras.

Agudas

amó

pilló

.....

Llanas

amo

.....

freno

Significado

Dueño de una cosa

.....

.....



Lengua

| | |
|-------------------------|------------|
| Nombre | Ortografía |
| Curso Fecha | |

34. Si lees al revés estas palabras llanas, obtendrás palabras agudas, y viceversa. Completa:

| | | | | |
|---------------|---------------|--|---------------|---------------|
| <u>Llanas</u> | <u>Agudas</u> | | <u>Llanas</u> | <u>Agudas</u> |
| zorra | arroz | | raza | |
| rama | | | | atar |
| | asir | | Roma | |

35. Coloca la tilde en las palabras que la necesiten y clasifícalas después.

candil debil cristal boligrafo mapas
 angel corazon libro calido jamas

| Esdrújulas | Llanas | | Agudas | |
|------------|-----------|-----------|-----------|-----------|
| | Con tilde | Sin tilde | Con tilde | Sin tilde |
| | débil | | | |
| | | | | |



Lengua

| | |
|-------------------------|------------|
| Nombre | Ortografía |
| Curso Fecha | |

36. Rodea la sílaba tónica de estas palabras y clasifícalas. Coloca la tilde cuando sea necesario.

- | | | | | | |
|-----------|----------|--------|--------|--------|------------|
| quitamelo | principe | mesa | azucar | cafe | perdiz |
| calor | sarten | debil | gafas | humedo | compratelo |
| dejamelo | angulo | imagen | util | Paris | papel |

| Con tilde | | | | Sin tilde | |
|----------------|------------|--------|--------|-----------|--------|
| Sobresdrújulas | Esdrújulas | Llanas | Agudas | Llanas | Agudas |
| quítamelo | | | | | |
| | | | | | |
| | | | | | |

37. Coloca la tilde en las palabras que lo necesiten y clasifícalas donde corresponda.

marmol - nave - amor - polvora - jardin - calle
cesped - fabula - feliz - rabano - vagon

| | Con tilde | Sin tilde |
|-------------------|-----------|-----------|
| <i>Agudas</i> | jardín | |
| <i>Llanas</i> | | |
| <i>Esdrújulas</i> | | |



Lengua

Nombre

Curso Fecha

Ortografía

38. Lee las siguientes palabras, coloca las tildes que faltan y clasifícalas.

melon - anis - carcel - crater - reloj - libreta - angeles - cocido - marmol
 jamon - sagaz - planetas - cantaro - compas - palido - rubi - comedor
 perdiz - polvora - dificil - mesilla - caracter - relampago - amigo - nariz

| <i>Esdrújulas</i> | <i>Llanas</i> | | <i>Agudas</i> | |
|-------------------|------------------|------------------|------------------|------------------|
| <i>Con tilde</i> | <i>Con tilde</i> | <i>Sin tilde</i> | <i>Con tilde</i> | <i>Sin tilde</i> |
| ángeles | | | | |

39. Localiza la sílaba tónica de estas palabras, clasifícalas y colócales la tilde a las que lo necesiten.

quitaselo - farol - carcel - sofa - mapa - alegre
 cafe - casas - compas - examen - carton - dejamelo
 solido - timido - marmol - caracol

| <i>Palabras</i> | <i>Con tilde</i> | <i>Sin tilde</i> |
|-----------------------|------------------|------------------|
| <i>Agudas</i> | sofá | farol |
| <i>Llanas</i> | | |
| <i>Esdrújulas</i> | | |
| <i>Sobresdrújulas</i> | | |



Lengua

Nombre

Curso Fecha

Ortografía

40. Lee estas palabras y señala la sílaba tónica.

| | | |
|----------|-----------|----------|
| telefono | paloma | cesped |
| vibora | alheli | parpado |
| ambar | reptil | jilguero |
| dejasele | quitamele | angel |

— Clasifícalas en el cuadro siguiente según lleven o no tilde.

| | Con tilde | Sin tilde |
|----------------|-----------|-----------|
| Agudas | | |
| Llanas | | |
| Esdrújulas | | |
| Sobresdrújulas | | |

41. Descubre las diferencias entre estos pares de palabras con la ayuda del diccionario y escribe oraciones para explicarlas.

sábana - sabana

cántara - cantarà

carné - carne

Mi abuela me bordó una sábana.



Lengua

Nombre

Curso Fecha

Ortografía

42. Lee las siguientes parejas de palabras pronunciando bien la sílaba tónica. Luego, completa las oraciones. Necesitarás el diccionario.

máquina - maquina

- Ésta es una muy moderna, escribe sola.
- Antonio siempre mil tropelías.

sábana - sabana

- La es una extensa llanura sin árboles.
- Bordé flores y pájaros en una

título - tituló

- Antes de escribir el libro, ya lo *Las flores*.
- Pensó un muy original para su novela.

43. Fíjate en estas palabras y pronúncialas dando más fuerza sobre la sílaba destacada.

examen - cen**it** - **exá**menes - **sutil** - **rég**imen
reg**í**menes - car**rá**cter - **alfil** - carac**ter**es - interval**o**

— Ahora clasifícalas según la posición de la sílaba tónica.

| Esdrújulas | Llanas | Agudas |
|------------|--------|--------|
| exámenes | | |



Lengua

Nombre

Curso Fecha

Ortografía

44. En algunas ocasiones, al cambiar la sílaba tónica, varía el significado de la palabra. Coloca cada palabra donde corresponda.

público - publico - publicó

- La editorial publicó un libro nuevo.
- El aplaudió a rabiar.
- Este mes mi obra.

título - titulo - tituló

- No recuerdo el de la película.
- su cuento de forma original.
- Siempre mis trabajos.

45. Piensa y escribe oraciones que contengan estas palabras.

camino - caminó

fábrica - fabrica

máquina - maquina

46. Lee detenidamente estas palabras y la explicación que las acompaña.

| | | |
|------------------------|---------------------|---------------------|
| higuera | antigua | pingüino |
| guinda | averiguo | cigüeña |
| No suena la letra «u». | Suena la letra «u». | Suena la letra «u». |

Quando hemos de pronunciar la «u» en los grupos **güe, güi**, colocamos la **diéresis (¨)** sobre la letra «u» (ü).



Lengua

Nombre

Curso Fecha

Ortografía

47. Lee en voz alta las palabras siguientes y coloca la diéresis cuando se necesario. Puedes usar el diccionario.

pedigueño

antiguo

antigüedad

aguero

paraguas

vergüenza

agua

averigues

bilingüe

averigüé

santigues

guisante

www.yoquieroaprobar.es

